



PS, "PlayStation", "DUALSHOCK" and "△×○□" are trademarks or registered trademarks of Sony Interactive Entertainment Inc. All rights reserved.

ICONS LIGHT INSTRUCTIONS

Flat Dimensions: 210 (H) x 297mm (W)

Tel: +44 (0)1273 230037



Working title: Playstation Icons Light Instructions

Date of creation: 18/11/17

This image remains the intellectual copyright of Paladone Products Ltd 2018

Cutterguide Information:

Pantone references / finishes:

Indicates Cut

• BLACK

Indicates Fold

PLAYSTATION ICONS LIGHT

Instructions | Mode d'emploi | Gebrauchshinweise | Instrucciones de uso
 istruzioni per l'utilizzo | Gebruiksaanwijzingen | instruções de utilização

CONTENTS Contenu | Inhalte | Contenidos | Contenido | Inhoud | Conteúdos



Playstation Icons light

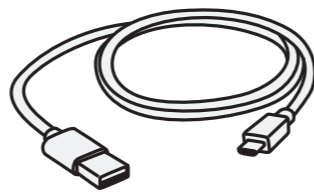

Micro-USB cable

WARNINGS/INSTALLATION Instructions d'installation | Installationsanleitung | Instrucciones de instalación | Istruzioni di installazione | Installatie Instrukções de instalação

ⓘ The light can be powered by batteries or by micro USB. When the micro USB cable is connected to the base the batteries will be bypassed. Caution! This product is not to be directly connected to the mains supply. This item can be used with a compatible mains powered transformer. This must be a short-circuit proof safety isolating transformer according to IEC 61558-2-16 or a toys transformer according to IEC 61558-2-7. Max rated output: 5V DC. Packaging (and instructions if included) must be kept since they contain important information.

ⓘ La lampe peut être alimentée par piles ou via micro-USB. Lorsque le câble micro-USB est connecté à la base, les piles ne sont pas utilisées. Attention! Ce produit ne doit pas être raccordé directement au courant principal. Ce produit peut être utilisé avec un transformateur de tension compatible, qui doit être un transformateur d'isolement de sécurité protégé des courts circuits selon la norme IEC 61558-2-16 ou un transformateur pour jouets selon la norme IEC 61558-2-7. Puissance nominale de sortie max. 5V DC. Veuillez conserver l'emballage (et les instructions si incluses), car il contient des informations importantes.

ⓘ Das Licht wird mit Batterien oder per USB geladen. Ist das USB-Kabel angeschlossen, werden die Batterien umgangen. Vorsicht! Dieses Produkt darf nicht direkt an das Stromnetz angeschlossen werden. Dieser Artikel kann mit einem kompatiblen Netztrafo betrieben werden. Dabei muss es sich gemäß IEC 61558-2-16 um einen kurzschlussfesten Sicherheits-Trenntrafo oder gemäß IEC 61558-2-7 um einen Spielzeugtrafo handeln. Maximale Nennleistung: 5V DC. Die Verpackung und Bedienungsanleitung müssen aufbewahrt werden, da sie wichtige Informationen enthalten.

ⓘ La luz puede encenderse mediante baterías o micro USB. Cuando el cable del micro USB está conectado a la base no se utilizarán las baterías. ¡Precaución! Este producto no debe ser conectado directamente al suministro eléctrico. Este artículo puede usarse con un transformador de red compatible. Este debe ser un transformador a prueba de cortocircuitos de acuerdo con la norma IEC 61558-2-16 o un transformador para juguetes de acuerdo con la norma IEC 61558-2-7. Resultado máximo 5V DC. Se recomienda conservar el embalaje y las instrucciones (en caso de haber), ya que contienen información importante.

ⓘ La lampada può essere alimentata tramite batterie o micro USB. Quando il cavo micro USB è collegato alla base, le batterie saranno escluse. Attenzione! Questo prodotto non deve essere connesso direttamente alla tensione di rete. La lampadina può essere usata con un trasformatore di rete compatibile. Questo deve essere un trasformatore di isolamento con protezione contro cortocircuito in conformità con la norma IEC 61558-2-16, oppure un trasformatore per giocattoli conforme alla norma IEC 61558-2-7. Max. potenza nominale 5V DC. L'imballaggio (e le eventuali istruzioni) devono essere conservati poiché contengono informazioni importanti.



Micro USB Port
5V DC 500mA

ⓘ De lamp krijgt stroom via batterijen of via micro-USB. Als de micro-USB-kabel is verbonden met de voet, worden de batterijen genegeerd. Waarschuwing! Dit product mag niet direct op netspanning worden aangesloten. Het voorwerp kan worden gebruikt met een geschikte transformator op netspanning. Dit moet een scheidingstransformator zijn beveiligd tegen kortsluitingen in overeenstemming met IEC 61558-2-16 of een speelgoedtransformator in overeenstemming met IEC 61558-2-7. Max. nominaal vermogen 5V DC. De verpakking (en de instructies indien meegeleverd) moeten worden bewaard omdat ze belangrijke informatie bevatten.

ⓘ A luz pode ser acionada por pilhas ou por micro USB. Quando o cabo micro USB estiver conectado à base as pilhas serão ignoradas. Cuidado! Este produto não deve ser diretamente ligado à rede elétrica. Este item pode ser usado com um transformador de corrente compatível. Esse transformador deverá ter um isolamento de segurança à prova de curto-circuito, conforme a norma IEC 61558-2-16, ou um transformador para brinquedos, conforme a norma IEC 61558-2-7. Potência nominal de saída máxima 5V DC. Embalagem (e instruções, se incluídas) devem ser guardadas, porque contêm informações importantes.

FUNCTIONS

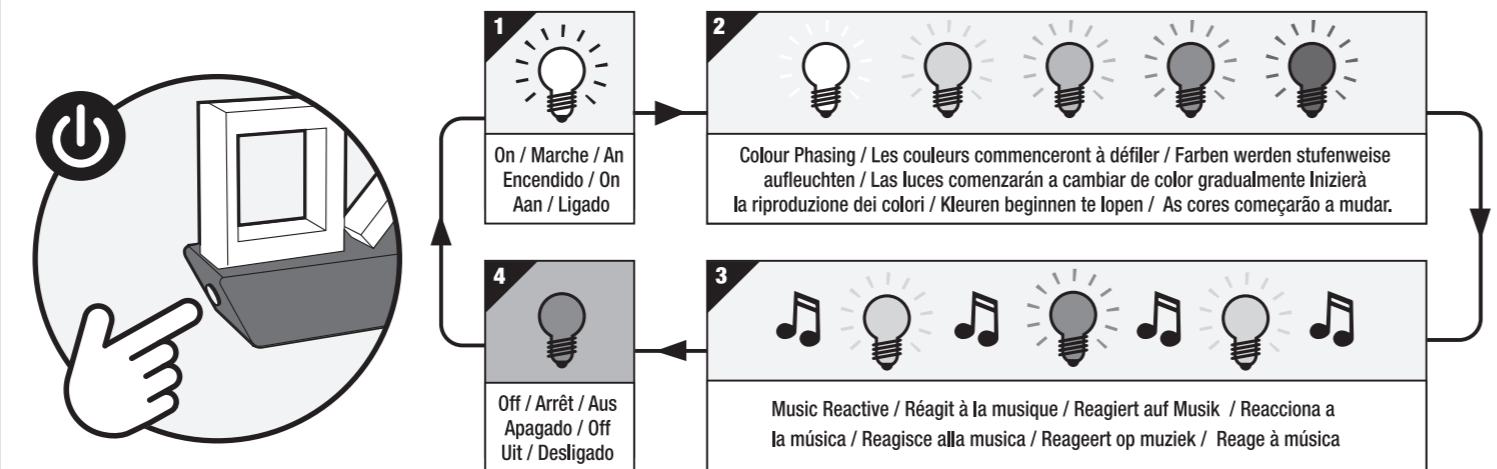

WARNINGS/BATTERY INSTALLATION

Instructions d'installation | Installationsanleitung | Instrucciones de instalación | Istruzioni di installazione | Installatie Instrukções de instalação

ⓘ Caution! This light is not a toy. LEDs are not replaceable. To insert / replace batteries: Use 3 x 1.5v type AAA batteries. Take care to fit batteries observing the plus & minus markings. Replace all used batteries at the same time. Do not mix used and new batteries, rechargeable, different types (alkaline or carbon zinc), or different brands of batteries. Only use batteries of the same type. Non-rechargeable batteries are not to be recharged. Rechargeable batteries are to be removed from the product before being charged. Rechargeable batteries are only to be charged under adult supervision. The supply terminals are not to be short-circuited. Exhausted batteries are to be removed immediately. Unscrew battery cover and insert batteries, observing polarity guide. Ensure battery cover is securely screwed in place before use. The crossed out wheelee-bin symbol on this product is to remind you that waste electrical and electronic products, batteries and accumulators should not be disposed of with household waste. If you are unable to re-use or recycle your article it should be disposed of at a civic amenity site/local authority recycling facilities. Under the environment with electrostatic discharge the device may malfunction. If this happens, you will need to reset the device by turning it off/on again.

ⓘ Attention! Cette lampe n'est pas un jouet. Les ampoules LED ne sont pas remplaçables. Pour insérer / remplacer les piles : Utilisez 3 piles d'1,5 v type AAA. Veillez à installer les piles en respectant les pôles plus et moins. Remplacez toutes les piles usagées en même temps. Ne mélangez pas des piles usagées et neuves, rechargeables, de différents types (alkalines ou carbone-zinc) ou différentes marques de piles. Utilisez uniquement des piles du même type. Les piles non rechargeables ne doivent pas être rechargées. Les piles rechargeables doivent être retirées du produit avant d'être chargées. Les piles rechargeables doivent être rechargées sous la surveillance d'un adulte. Les bornes d'alimentation ne doivent pas être court-circuitées. Les piles déchargées doivent être retirées immédiatement. Dévisser le cache du compartiment à piles et insérer les piles en tenant compte des indications de polarité. Veiller à ce que le cache du compartiment à piles soit bien vissé avant utilisation. Le pictogramme représentant une poubelle barrée figurant sur ce produit est là pour vous rappeler que les équipements/produits électriques et électroniques, les piles et les accumulateurs ne doivent pas être jetés avec les déchets ménagers. Si vous ne pouvez pas ré-utiliser ou recycler votre produit, il doit alors être déposé dans un centre de déchets local / au niveau d'une déchèterie locale de recyclage. Dans un environnement sujet aux décharges électrostatiques, l'appareil peut présenter des malfunctions. Si tel est le cas, vous devez le réinitialiser en éteignant puis en rallumant l'appareil.

ⓘ Vorsicht! Diese Leuchte ist kein Spielzeug. Die Ampoules LED ne sont pas remplaçables. Um die Batterien einzulegen/zu ersetzen: Verwenden Sie 3 x 1,5 V Typ AAA Batterien, Achten Sie beim Einlegen der Batterien auf die Plus- und Minus-Markierungen. Wechseln Sie alle verbrauchten Batterien gleichzeitig. Verbrauchte und neue Batterien, Akkus, verschiedene Typen (Alkali- oder Zink-Kohle-Batterien) oder verschiedene Batteriemarken sollten nicht miteinander kombiniert werden. Verwenden Sie nur Batterien des gleichen Typs. Nicht aufladbare Batterien dürfen nicht wiederaufgeladen werden. Wiederaufladbare Batterien müssen vor dem Aufladen aus dem Produkt entnommen werden. Wiederaufladbare Batterien dürfen nur unter Aufsicht von Erwachsenen aufgeladen werden. Die Versorgungsklemmen dürfen nicht kurzgeschlossen werden. Verbrauchte Batterien müssen sofort herausgenommen werden. Den Batterieendeckel abschrauben und die Batterien unter Beachtung der Polungangaben einlegen. Stellen Sie vor dem Gebrauch sicher, dass der Batterieendeckel an seiner Stelle festgeschraubt ist. Das Symbol der durchgestrichenen Abfalltonne auf Rädern weist Sie darauf hin, dass unbrauchbare elektrische und elektronische Produkte, Batterien und Akkus nicht mit dem Hausmüll entsorgt werden sollten. Wenn Sie Ihren Artikel nicht wiederverwenden oder recyceln können, sollten Sie ihn über den kommunalen Wertstoffhof/die örtliche Recyclinganlage entsorgen. In einem Umfeld mit elektrostatischer Aufladung kann die Funktionstüchtigkeit des Gerätes beeinträchtigt werden. Falls dies passiert müssen Sie das Gerät zur Ruhe kommen lassen, indem Sie es aus- und wieder einschalten.

ⓘ ¡Precaución! Esta lámpara no es un juguete. Los LEDs no pueden reemplazarse. Insertar o cambiar las pilas: Utilice 3 pilas AAA de 1,5 V. Tenga cuidado de colocar las pilas respetando las marcas de más y menos. Reemplace todas las pilas usadas al mismo tiempo. No mezcle pilas usadas y nuevas, recargables, de diferentes tipos (alcalinas o de zinc carbónico) o de diferentes marcas. Use solo pilas del mismo tipo. Las pilas no recargables no se deben recargar. Las pilas recargables deben retirarse del producto antes de recargarse. Las pilas recargables solo deben recargarse bajo la supervisión de un adulto. No se deben cortocircuitar los terminales de alimentación. Las pilas agotadas deben retirarse inmediatamente. Desenrosque la tapa e inserte las pilas prestando atención a la polaridad. Antes de usarlo, asegúrese de que la tapa está bien colocada. El símbolo de la papelera con ruedas tachada que aparece en este producto sirve para recordarle que los productos residuales eléctricos y electrónicos, pilas y acumuladores no deben tirarse con los residuos domésticos. Si no va a volver a usar el artículo, depositelo en un punto verde de reciclaje. En un entorno con interferencia electrostática, puede ocurrir que el dispositivo no funcione bien en un ambiente donde se dan descargas electroestáticas. En ese caso, apáguelo y vuelva a encenderlo para reiniciarlo.

ⓘ Attenzione! Questa lampada non è un giocattolo. I LED non sono sostituibili. Per inserire / sostituire le batterie: Utilizzare 3 batterie tipo AAA da 1,5 V. Prestare attenzione a montare batterie rispettando i segni più e meno. Sostituire tutte le batterie usate contemporaneamente. Non mischiare batterie nuove e usate, ricaricabili, di tipo diverso (alkaline o carbone-zinco) o batterie di marchi diversi. Utilizzare solo batterie dello stesso tipo. Le batterie non ricaricabili non devono essere ricaricate. Le batterie ricaricabili devono essere estratte dal prodotto prima di essere ricaricate. Le batterie ricaricabili devono essere ricaricate solo con la supervisione di un adulto. I terminali di alimentazione non devono essere in corto circuito. Le batterie esauste devono essere rimosse immediatamente. Svitare il coperchio delle batterie ed inserire le batterie, osservandone la polarità. Assicurarsi che il coperchio delle batterie sia fermamente avvitato in posizione prima dell'utilizzo. L'icona del cestino barrato stampata su questo prodotto serve a ricordare che prodotti elettrici ed elettronici, batterie e accumulatori non vanno gettati assieme ai rifiuti domestici. Se non è possibile riutilizzare o riciclare il prodotto, rivolgersi a un'isola ecologica o centro di riciclaggio locale. In ambiente con scariche elettrostatiche, il dispositivo potrebbe avere un malfunzionamento. Se questo si verifica, è necessario ripristinare il dispositivo spegnendolo e riaccendendolo.

ⓘ Waarschuwing! Deze lamp is geen speelgoed. De LED's zijn niet vervangbaar. Om batterijen te plaatsen/vervangen: Gebruik 3 x 1,5 V type AAA batterijen. Let bij het plaatsen van de batterijen goed op het plus- en minteken. Vervang alle gebruikte batterijen tegelijkertijd. Mix geen oude met nieuwe batterijen, herlaadbare met niet-herlaadbare, verschillende typen (alkaline of koolstof/zink) of batterijen van verschillende merken met elkaar. Gebruik alleen batterijen van hetzelfde type. Niet-oplaadbare batterijen mogen niet herladen worden. Haal oplaadbare batterijen eerst uit het product voordat ze worden opgeladen. Oplaadbare batterijen mogen alleen worden opgeladen onder toezicht van een volwassene. De contactpunten mogen niet kortgesloten worden. Legge batterijen moeten onmiddellijk worden verwijderd. Schroef het batterijklepje los en plaats de batterijen. Houd rekening met de polariteit. Zorg ervoor dat het batterijklepje weer goed vastgeschroefd is voor gebruik. Het doorgestreepte rolcontainersymbool op dit product moet u eraan herinneren dat elektrisch en elektronisch afval, batterijen en accumulators niet met het huishoudelijk afval mogen worden weggegooid. Als u het artikel niet kunt hergebruiken of recyclen, moet u het aanbieden bij de aangewezen gemeentelijke instantie. In een omgeving met elektrostatische ontlading kan het voorkomen dat het apparaat niet goed functioneert. Als dit gebeurt, dient u het apparaat even te laten rusten door het uit en daarna weer aan te zetten.

ⓘ Cuidado! Esta luz não é um brinquedo. Os LED não são substituíveis. Para inserir/substituir as pilhas: Utilizar 3 pilhas de 1,5 V, do tipo AAA. Coloque as pilhas cuidadosamente, verificando as marcas dos polos positivo e negativo. Substitua todas as pilhas usadas ao mesmo tempo. Não misture pilhas novas e usadas, recarregáveis, de tipos diferentes (alcalinas ou zinco-carbono) ou pilhas de marcas diferentes. Utilize apenas pilhas do mesmo tipo. As pilhas não recarregáveis não devem ser recarregadas. As pilhas recarregáveis devem ser removidas do produto antes de serem carregadas. As pilhas recarregáveis só devem ser carregadas sob a supervisão de adultos. Os terminais de alimentação não devem estar sujeitos a curto-circuito. As pilhas gastas devem ser removidas imediatamente. Desparafuse a tampa das pilhas e insira as pilhas, observando a orientação de polaridade. Certifique-se de que a tampa da bateria foi firmemente aparafusada no seu lugar antes da utilização. O símbolo do caixote do lixo com uma cruz sobreposta que este produto apresenta serve para lembrar-lhe que os produtos elétricos e eletrônicos residuais, incluindo pilhas e acumuladores, não devem ser descartados juntamente com o lixo doméstico. Se não for possível reutilizar ou reciclar o seu artigo, este deverá ser descartado em locais públicos de recolha ou nas instalações de reciclagem das autoridades locais. Em ambientes com descarga eletrostática, o aparelho poderá não funcionar corretamente. Se isso ocorrer, será necessário reiniciar o aparelho por desligá-lo e ligá-lo novamente.

3 x 1.5 V AAA batteries
(not included)

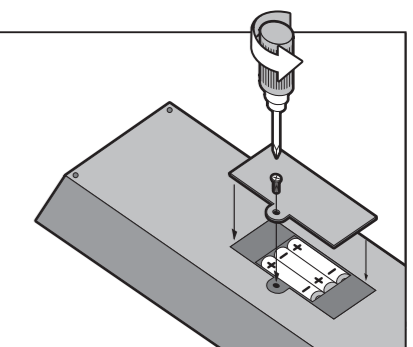
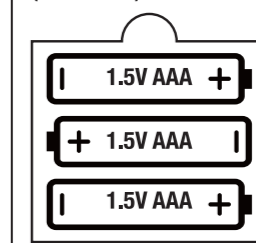

Warning: Changes or modifications to this unit not expressly approved by the party responsible for compliance could void the user's authority to operate the equipment.

NOTE: This equipment has been tested and found to comply with the limits for a Class B digital device, pursuant to Part 15 of the FCC Rules. These limits are designed to provide reasonable protection against harmful interference in a residential installation. This equipment generates, uses and can radiate radio frequency energy and, if not installed and used in accordance with the instructions, may cause harmful interference to radio communications.

However, there is no guarantee that interference will not occur in a particular installation. If this equipment does cause harmful interference to radio or television reception, which can be determined by turning the equipment off and on, the user is encouraged to try to correct the interference by one or more of the following measures

- Reorient or relocate the receiving antenna.
- Increase the separation between the equipment and receiver.
- Connect the equipment into an outlet on a circuit different from that to which the receiver is connected.
- Consult the dealer or an experienced radio/TV technician for help.

K: 43-422-104
T: 69-549-748 18/24



MADE IN CHINA
CUSTOMER SERVICE:
K&MART AU: 1800 124 125
K&MART NZ: 0800 945 995
TARGET AU: 1800 753 567

MICRO USB INPUT
5V DC 500mA