

REPLACING BATTERIES
REEMPLACEMENT DE PILES
BATTERIEN AUSWECHSELN
CAMBIO DE PILAS
SOSTITUZIONE BATTERIE

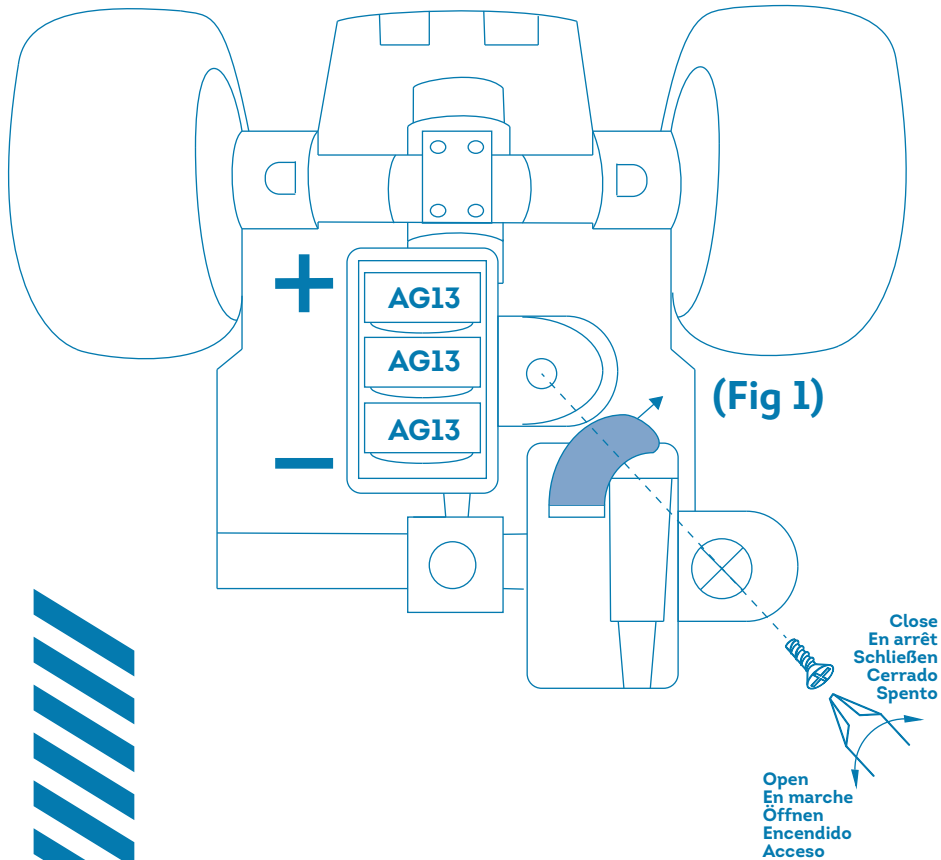

(EN): Before first use:

1. Pull out insulation tag as (Fig 1)
2. Press on roof for sounds. (Fig 2)

(FR): Lors du premier usage:

1. Retirez la languette comme dans la (Fig 1)
2. Appuyez sur le toit pour sons. (Fig 2)

(DE): Vor dem ersten Spielen:

1. Isolierstreifen wie in Abb. (Fig 1)
2. Drücken Sie auf dem Dach für Lichter. (Fig 2)

(ES): Jugando por primera vez:

1. Retira el marbete aislante como en la (Fig. 1)
2. Presionar en el techo de luces. (Fig 2)

(IT): Giocando per la prima volta:

1. Estrai il cartellino di isolamento come nella (Fig 1)
2. Premere sul tetto per luci. (Fig 2)

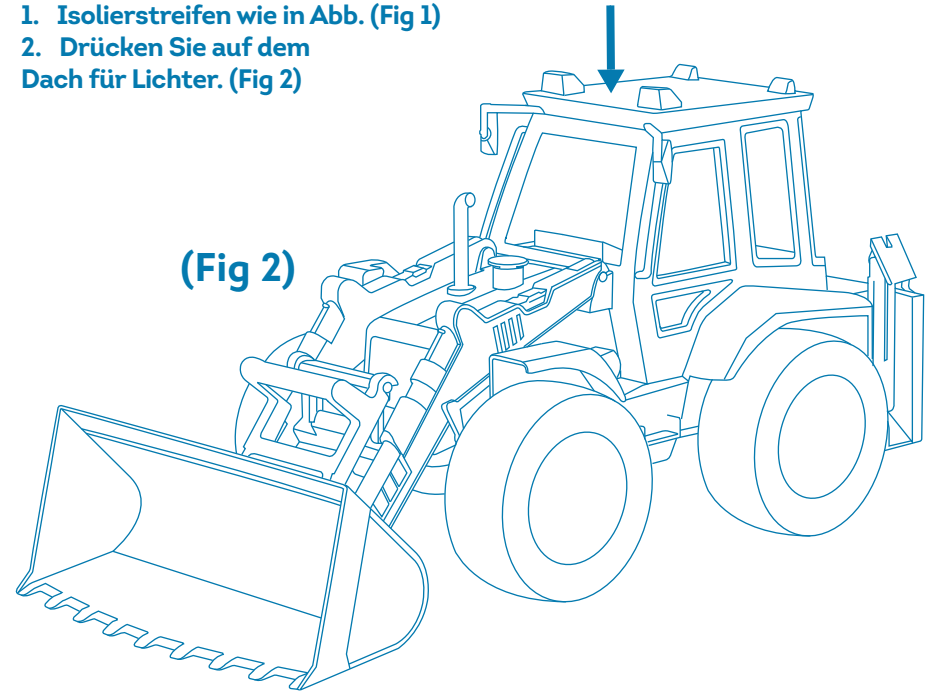

4+
YEARS,
ANS, JAHRE,
AÑOS, ANNI

WH1009Z

WARNING:
CHOKING HAZARD - Small parts.
Not for children under 3 years.



WARNING! Not suitable for children under 36 months due to small parts.
ATTENTION! Ne convient pas aux enfants de moins de 36 mois. Présence de petits éléments.
ACHTUNG! Wegen kleiner Teile nicht für Kinder unter 3 Jahren geeignet.
¡PRECAUCIÓN! No conviene a los niños menores de 36 meses. Contiene pequeños elementos.
AVVERTENZA! Non adatto a bambini di età inferiore a 36 mesi. Presenza di piccoli elementi.





MICRO SERIES BACKHOE LOADER

SÉRIE MICRO TRACTOPELLE



REPLACING BATTERIES

(EN) 3 x AG13 (1.5V) batteries included. Non-rechargeable batteries are not to be recharged. Rechargeable batteries are to be removed from the toy before being charged. Rechargeable batteries are only to be charged under adult supervision. Different types of batteries or new and used batteries are not to be mixed. Only batteries of the same or equivalent type as recommended are to be used. Batteries are to be inserted with the correct polarity. Exhausted batteries are to be removed from the toy. The supply terminals are not to be short-circuited. Use alkaline batteries for longer play time. ATTENTION: When the module's functions lose performance, follow instructions carefully to install new batteries.

REEMPLACEMENT DE PILES

(FR) 3 x AG13 (1.5V) piles requises incluses. Les piles ne doivent pas être rechargées. Les accumulateurs doivent être enlevés du jouet avant d'être chargés. Les accumulateurs ne doivent être chargés que sous la surveillance d'un adulte. Différents types de piles ou accumulateurs ou des piles ou accumulateurs neufs et usagés ne doivent pas être mélangés. Seuls des piles ou accumulateurs de type recommandé ou d'un type similaire doivent être utilisés. Les piles et accumulateurs doivent être mis en place en respectant la polarité. Les piles et accumulateurs usagés doivent être enlevés du jouet. Les bornes d'une pile ou d'un accumulateur ne doivent pas être mises en court-circuit. Utilisez des piles alcalines pour jouer plus longtemps. ATTENTION: Lorsque les fonctions du module cessent de fonctionner correctement, suivre les instructions attentivement pour mettre en place des piles neuves.

BATTERIEN AUSWECHSELN

(DE) 3 x AG13 (1.5V) Batterien enthalten. Nicht aufladbare Batterien dürfen nichtaufgeladen werden. Akkus müssen vor Aufladen aus dem Spielzeug entfernt werden. Akkus dürfen nur unter Aufsicht Erwachsener aufgeladen werden. Unterschiedliche Arten von Batterien und neu und gebrauchte Batterien sollten nicht zusammen verwendet werden. Es sollten nur Batterien von gleicher oder gleichwertiger Art die empfohlenen verwendet werden. Bei Einlegen der Batterien ist die richtige Polarität zu beachten. Verbrauchte Batterien müssen aus dem Spielzeug entfernt werden. Die Anschlusskontakte dürfen nicht kurzgeschlossen werden. Für längeren Spielspaß Alkali-Batterien benutzen. ACHTUNG: Wenn die Funktionen des Moduls nachlassen, befolgen Sie sorgfältig die Anweisungen zum Einlegen neuer Batterien.

CAMBIO DE PILAS

(ES) 3 x AG13 (1.5V) pilas requeridas - incluidas. No recargar las pilas no recargables. Los acumuladores deben ser quitados del juguete antes de ser cargados. Los acumuladores sólo deben cargarse bajo la vigilancia de un adulto. No deben ser mezclados diferentes tipos de pilas o acumuladores o pilas o acumuladores nuevos y usados. Sólo deben ser usados pilas o acumuladores del tipo recomendado. Las pilas o acumuladores deben ser colocados respetando la polaridad. Las pilas y acumuladores usados deben ser retirados del juguete. Los bornes de la pila o del acumulador no deben ser cortocircuitados. Utilizar pilas alcalinas para jugar más tiempo. ATENCIÓN: Cuando es reducido el rendimiento de las funciones del módulo, sigue las instrucciones con cuidado para instalar nuevas pilas.

SOSTITUZIONE BATTERIE

(IT) 3 x AG13 (1.5V) batterie incluse. Le pile non devono essere ricaricate. Gli accumulatori devono essere tolti dal giocattolo prima di essere caricati. Gli accumulatori non devono essere caricati se non sotto la sorveglianza di un adulto. I diversi tipi di pile o accumulatori, nuovi e usati, non devono essere mischiati. Utilizzare solo pile e accumulatori di tipo raccomandato o di tipo simile. Le pile e gli accumulatori devono essere alloggiati nel rispetto della polarità. Le pile e gli accumulatori esauriti devono essere tolti dal giocattolo. Für längeren Spielspaß Alkali-Batterien benutzen. ATTENZIONE: Quando è ridotto il rendimento delle funzioni del modulo, segue attentamente le istruzioni per installare nuove pile.

(EN) ⚠️ WARNING: This product contains a Button or Coin Cell Battery. A swallowed Button or Coin Cell Battery can cause internal chemical burns leading to death in as little as two hours. Dispose of used batteries immediately. Keep new and used batteries away from children. If you think batteries might have been swallowed or placed inside any part of the body, seek immediate medical attention.

(FR) ⚠️ AVERTISSEMENT: Ce produit contient une Pile de Type Bouton. Avaler une Pile Bouton peut provoquer des brûlures chimiques internes menant à la mort en seulement deux heures. Veuillez jeter les piles usées immédiatement. Toujours garder les piles neuves et usées hors de la portée des enfants. Si vous pensez qu'une pile peut avoir été avalée ou insérée dans une cavité corporelle, veuillez consulter immédiatement un médecin.

(DE) ⚠️ WARNUNG: Dieses Produkt enthält eine Knopfzelle. Bei Verschlucken kann eine Knopfzelle zu internen chemischen Verbrennungen führen, die schon innerhalb von 2 Stunden tödlich sein können. Entsorgen Sie verbrauchte Batterien unverzüglich. Bewahren Sie neue und verbrauchte Batterien außerhalb der Reichweite von Kindern auf. Wenn Sie vermuten, dass Batterien verschluckt oder in eine Körperöffnung eingeführt wurden, suchen Sie umgehend einen Arzt auf.

(ES) ⚠️ ADVERTENCIA: Este producto contiene una pila de tipo Botón o de tipo Moneda. Tragar una pila de tipo Botón o de tipo Moneda puede causar quemaduras químicas internas llevando a la muerte en tan sólo dos horas. Elimina las pilas usadas inmediatamente. Mantiene las pilas nuevas y usadas lejos de los niños. Si piensa que las pilas podrían haber sido tragadas o colocadas dentro de cualquier parte del cuerpo, busca la asistencia médica inmediata.

(IT) ⚠️ AVVERTIMENTO: Questo prodotto contiene una pila di tipo bottone o di tipo di moneta. Ingoiare una pila di tipo Bottone o di tipo Moneta può provocare scottature chimiche all'interno portando a morte in non più di due ore. Si sbarazzi immediatamente delle pile usate. Mantieni le pile nuove ed usate lontano dai bambini. Se pensa che è probabile che le pile sarebbero state ingoiate o sarebbero state messe in alcuna parte del corpo, cerca l'assistenza medica ed immediata.

(EN) Waste electrical products and old batteries should not be disposed with household waste. Help protect the environment by reusing & recycling. Check with your local authority or retailer for recycling advice.

(FR) Les produits électriques ne doivent pas être mis au rebut avec les déchets ménagers. Merci de les recycler dans les points de collecte prévus à cet effet. Adressez-vous auprès des autorités locales ou de votre revendeur pour obtenir des conseils sur le recyclage.

(DE) Elektromüll und verbrauchte Batterien sollten nicht zusammen mit Hausmüll entsorgt werden. Tragen Sie zum Umweltschutz bei, indem Sie Artikel weiterverwenden und recyceln. Informieren Sie sich bei Ihrer Kreisverwaltung oder Ihrem Einzelhändler über Recyclingmöglichkeiten.

(ES) Los productos eléctricos no deben desecharse con los residuos domésticos. Le agradecemos que los deposite en los puntos de recogida previstos para su reciclaje. Diríjase a las autoridades locales para obtener consejos sobre el reciclaje.

(IT) I prodotti elettrici non devono essere buttati via con i rifiuti domestici. Si prega di riciclarli tramite gli appositi punti di raccolta. Rivolgersi alle autorità locali o al proprio rivenditore per ottenere consigli sul riciclaggio.

(EN) • Excessive sand, dirt and/or water may cause the toy to malfunction.
• Rough or inappropriate usage may result in permanent damage to the toy.

(FR) • Un trop-plein de sable, de terre et/ou d'eau peut causer une défaillance du jouet.
• L'utilisation brusque ou inopportune peut causer un dommage permanent au jouet et/ou aux pièces.

(DE) • Große Mengen an Sand, Erde und/oder Wasser können das Funktionieren des Spielzeugs behindern.
• Grobe oder unsachgemäße Verwendung können das Spielzeug dauerhaft beschädigen.

(ES) • El exceso de arena, suciedad y/o agua puede causar la disfunción del juguete.
• El uso brusco o inadecuado puede causar un daño permanente al juguete y/o piezas.

(IT) • L'eccesso di sabbia, sporcizia e/o acqua può provocare il malfunzionamento del giocattolo.
• L'uso brusco o improprio può causare un danno permanente al giocattolo e/o parti.

4+
YEARS,
ANS, JAHRE,
AÑOS, ANNI



CAN ICES-3 (B)/NMB-3(B)

This device complies with Part 15 of the FCC Rules. Operation is subject to the following two conditions: (1) this device may not cause harmful interference, and (2) this device must accept any interference received, including interference that may cause undesired operation.

Caution: changes or modifications not expressly approved by the party responsible for compliance could void the user's authority to operate the equipment.

NOTE: This equipment has been tested and found to comply with the limits for a Class B digital device, pursuant to Part 15 of the FCC Rules. These limits are designed to provide reasonable protection against harmful interference in a residential installation.

This equipment generates, uses and can radiate radio frequency energy and, if not installed and used in accordance with the instructions, may cause harmful interference to radio communications. However, there is no guarantee that interference will not occur in a particular installation. If this equipment does cause harmful interference to radio or television reception, which can be determined by turning the equipment off and on, the user is encouraged to try to correct the interference by one or more of the following measures:

- Reorient or relocate the receiving antenna.
- Increase the separation between the equipment and receiver.
- Connect the equipment into an outlet on a circuit different from that to which the receiver is connected.
- Consult the dealer or an experienced radio/TV technician for help.

Ce dispositif est conforme à l'article 15 des règlements du FCC. La manoeuvre est sujette à ces 2 conditions : (1) ce dispositif ne causerait pas d'interférence et (2) ce dispositif devrait accepter toute interférence reçue, incluant l'interférence qui causerait une manoeuvre non voulue.

Mise en garde : les changements ou modifications qui ne sont pas expressément approuvés par le responsable des conformités pourraient annuler. Le droit de l'utilisateur de manoeuvrer cet appareil.

NOTE : Cet appareil a été testé et trouvé conforme aux limites de dispositifs digitaux de classe B selon l'article 15 des règlements de FCC. Ces limites sont conçues pour donner une protection raisonnable contre les interférences nocives dans une demeure résidentielle. Cet appareil génère, utilise et peut émettre des radiations d'énergie de fréquences radios et, s'il n'est pas installé et utilisé selon les instructions, pourrait endommager l'interférence des communications de radio. Il n'est cependant pas garanti de ne pas avoir d'interférence dans une installation particulière. Si cet appareil cause une interférence à la réception d'une radio ou télévision et qui peut être déterminé en allumant ou éteignant l'appareil, l'utilisateur peut prendre les mesures suivantes pour le corriger :

- Orienter ou localiser de nouveau l'antenne réceptrice.
- Augmenter l'espace entre l'appareil et le récepteur.
- Connecter l'appareil à une prise différente de celle du circuit du récepteur.
- Consulter un concessionnaire ou un technicien de radio ou télévision pour obtenir de l'aide.

WH1009Z