



Country Manor Playhouse

No. 2045
Ages: 1½ - 5y

EN

ASSEMBLY INSTRUCTIONS

DO NOT DISCARD: IMPORTANT LITERATURE. KEEP THESE INSTRUCTIONS FOR FUTURE REFERENCE. OBSERVE ALL SAFETY WARNINGS AND CAUTIONARY STATEMENTS TO REDUCE THE RISK OF SERIOUS OR FATAL INJURY.



WARNING:

The toy is to be assembled by an adult. In unassembled state contain potentially hazardous small parts, so please keep out of baby's reach.

TO AVOID SERIOUS INJURY:

DO NOT install this product on a hard surface. Fall onto hard surfaces could result in head or other serious injuries. Never put on concrete, asphalt, wood, packed earth or other hard surfaces. Carpet over hard floors may not prevent injury.

SAFETY INSTRUCTIONS

WARNING: This product is designed for family domestic use only. Suitable for indoor and outdoor use. This product is designed for normal residential use only, and is not intended for use in schools, parks, day care centers, nurseries, or other public places.

WARNING: CHOKING HAZARD - Small parts. This product contains small parts and sharp points which are necessary for assembly. Prior to or during assembly of this product, keep all components out of children's reach. Small parts pose a choke hazard to children under 3 years of age.

- **WARNING.** This product is intended for use by children ages 1½ - 5 years.
- **WARNING.** Maximum weight limit for each seat is 23 kg (50 lbs). Limit one (1) child.
- Adult assembly required. Phillips / cross-headed screwdriver and hammer (not included) required during assembly.
- Two (2) adults are recommended for assembly.
- Instruct children on proper use of this product, only after properly installed and assembled, and not in any manner other than intended.
- Recommend to place the activity toy on a level surface at least 2 m (6.5 feet) from any structure or obstruction such as a fence, garage, house, overhanging branches, laundry lines or electrical wires.
- On-site adult supervision is required for children of all ages at all times when on or around this product. Never leave children unattended.

CAUTION: Observing the following statements and warnings to reduce the likelihood of serious or fatal injury.

- DO NOT allow children to play on this product until it is completely installed.
- DO NOT allow children to stand, walk close to, behind, in front of, or between moving product. Instruct children to keep a safe distance away.
- DO NOT let children use this product in any manner other than intended.
- Dress children appropriately while on and around this product. Use well-fitting shoes that do not have slippery soles. DO NOT allow children to wear ponchos, scarves, hoods, jewelry, loose shoes, loose-fitting clothing, neckties, clothing with loose strings and/or clothing that might be potentially hazardous while using this product.
- Instruct children to remove their bike or other sports helmet before using this product.
- Make sure all parts are securely snapped together before use.

CARE AND MAINTENANCE

- The owner of this product shall be responsible for maintaining the legibility of the warning labels.
- Check all coverings for bolts and sharp edges and replace when required.
- Replace defective parts in accordance with the manufacturer's instructions.
- DO NOT allow children to climb or to play when the product is wet. It may be slippery when wet.
- DO NOT leave this item exposed to strong wind and inclement weather.
- NEVER attach any materials that are not specifically designed for use with this product, such as (but not limited to) jump ropes, clotheslines, pet leashes, cables and chains, these pose a potential strangulation hazard.
- Discard all packaging properly after unit has been assembled.
- Disassemble and dispose of this product in a safe place and manner so as not to present any hazard to any individual at the time when the product is discarded.
- At the beginning of each season as well as at regular intervals during the usage season:
 - check all nuts and bolts for tightness and tighten when required;
 - oil all metallic moving parts;
 - check all coverings and bolts for sharp edges and replace when required;
 - check swing seats, chains, ropes and other means of attachment for evidence of deterioration; replace when required in accordance with the manufacturer's instructions;
 - Check metal parts for rust. If found, sand and repaint using a non lead-based paint meeting the requirements of 16 CFR 1303.
- Twice a month during play season:
 - Tighten all hardware.
 - Check all protective coverings on bolts, pipes, edges, and corners. Replace if they are loose, cracked or missing.
 - Rake and check depth of loose fill protective surfacing materials to prevent compaction and to maintain appropriate depth. Replace as necessary.
- Once a month during play season:
 - Check all moving parts including swing seats, ropes, cables and chains for wear, rust, or other deterioration. Replace as needed.
- At the end of each play season or when the temperature drops below 32°F/0°C:
 - Rake and check depth of loose fill protective surfacing materials to prevent compaction and to maintain appropriate depth. Replace as necessary.
 - Remove the product and store indoor. In extreme cold weather, plastic materials lose resilience and may become brittle and crack upon impact.
- Never use pliers to tighten up screws – these can cause damages to both the paintwork and the special anti-corrosion painting.
- Tighten all nuts and bolts securely. Replace as necessary. If not checked regularly, bolts can be loose or missed and components can become detached and cause injuries.
- When the time comes to disassemble and dispose of this playground unit, please completely disassemble the unit and discard of it in a safe place and manner so as not to present any hazard to any individual.

Dry-Erase Whiteboard

- Completely erase the dry-erase surface before storing it for an extended period of time.
- It is recommended that you use Dry-Erase Markers & Dry-Erase Crayons (purchase separately) on a small area of the board, prior to allowing the child to play with the board.
- Do not use Washable Markers or Permanent Markers. For best results, use only Dry-Erase Markers or Washable Dry-Erase Markers.

CUSTOMER SERVICE / ENQUIRIES



US/Canada toll free hotline:
1-888-468-9898
service@grow-n-up.com
Other countries:
support@grow-n-up.com
www.grow-n-up.com

©2020 Grow'n Up Limited.
All Rights Reserved.
Tsim Sha Tsui, Hong Kong.
MADE IN CHINA (SZ)

PARTS / PIÈCES / PARTES

Notes: Illustrations not to scale.
Remarque: Illustrations pas à l'échelle.
Nota: Ilustraciones no son escala.

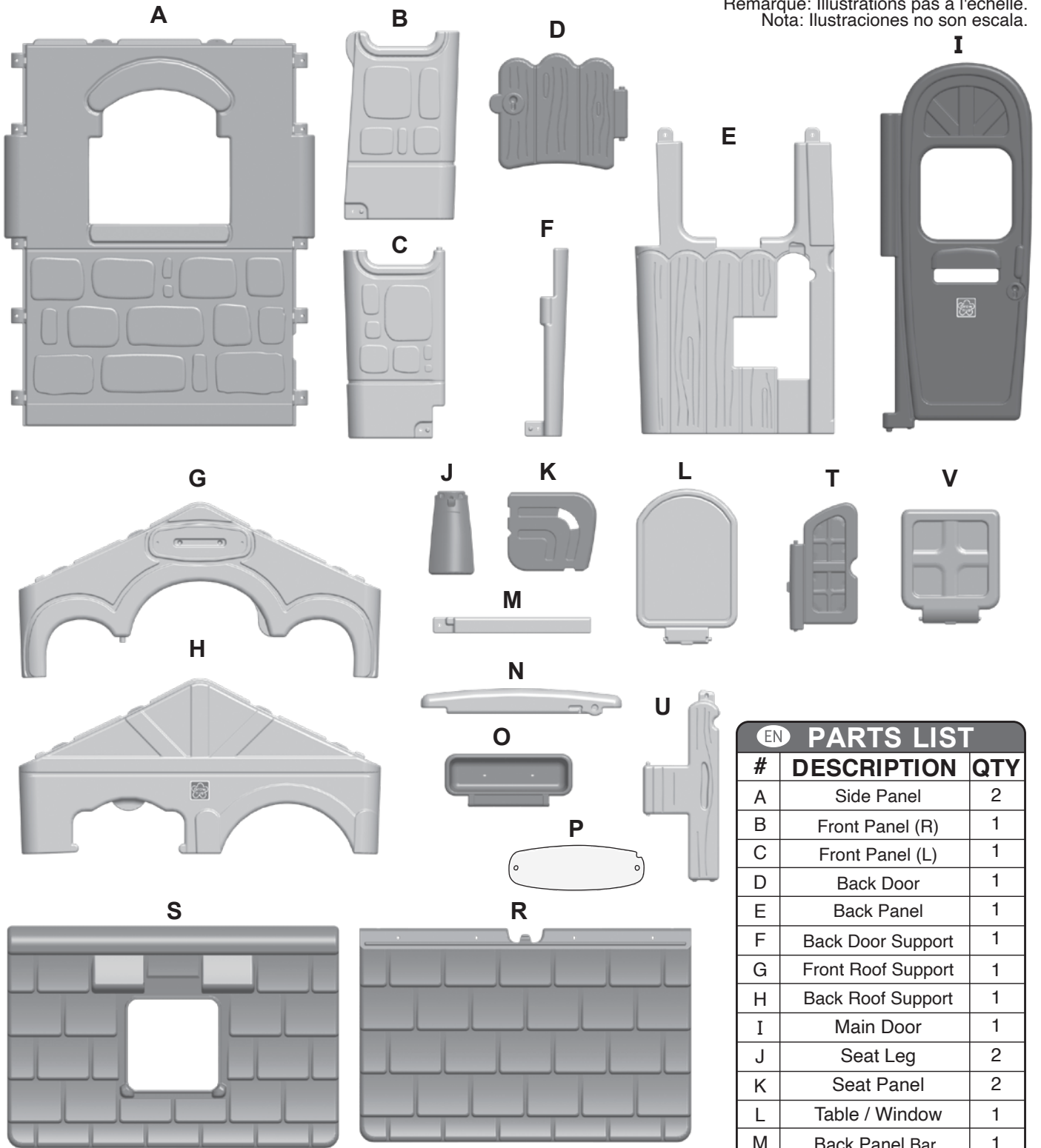

FASTENER SHOWN ACTUAL SIZE LES FIXATIONS SONT ILLUSTRÉES À L'ÉCHELLE TAMAÑO REAL DE LA ABRAZADERA ILUSTRADA

W -
Plastic Screw
Vis en plastique
Tornillo Plástico
(For house sign/
Pour l'enseigne de maison/
Para letrero de casa)

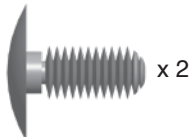

Y - Screw /
Vis / Tornillo
- 1 1/2 inch
/ 36 mm



Z - Screw /
Vis / Tornillo
- 7/8 inch /
22 mm

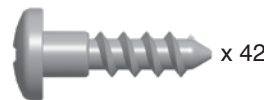

| EN PARTS LIST | | |
|---------------|--------------------|-----|
| # | DESCRIPTION | QTY |
| A | Side Panel | 2 |
| B | Front Panel (R) | 1 |
| C | Front Panel (L) | 1 |
| D | Back Door | 1 |
| E | Back Panel | 1 |
| F | Back Door Support | 1 |
| G | Front Roof Support | 1 |
| H | Back Roof Support | 1 |
| I | Main Door | 1 |
| J | Seat Leg | 2 |
| K | Seat Panel | 2 |
| L | Table / Window | 1 |
| M | Back Panel Bar | 1 |
| N | Front Panel Bar | 1 |
| O | Hanging Basket | 1 |
| P | House Sign | 1 |
| R | Roof | 1 |
| S | Roof with window | 1 |
| T | Window | 2 |
| U | Table Leg | 1 |
| V | Sky Window | 1 |
| W | Plastic Screw | 2 |
| Y | M6 36 mm Screw | 4 |
| Z | M6 22 mm Screw | 42 |

ASSEMBLY / ASSEMBLAGE / ENSAMBLAJE:

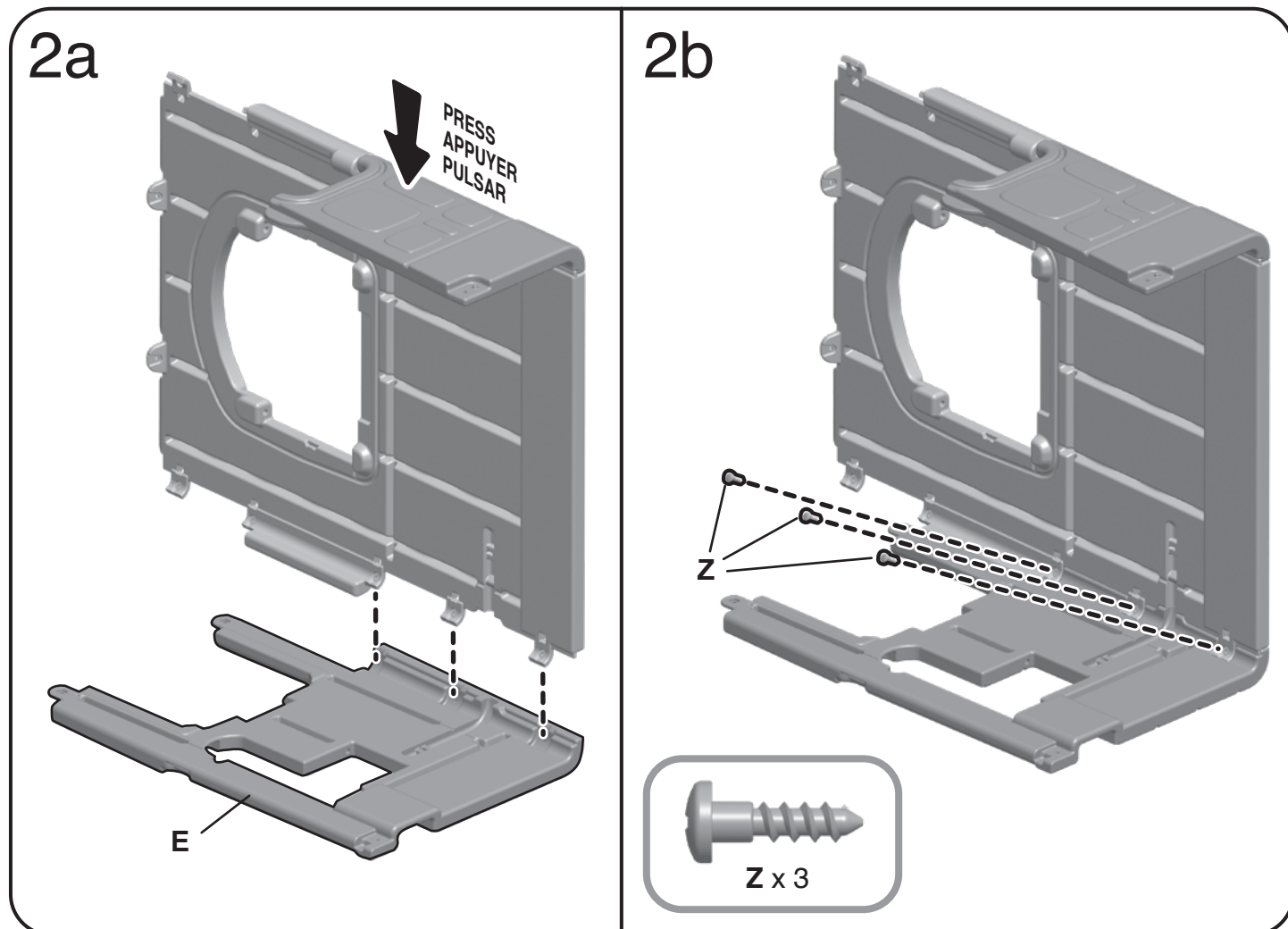
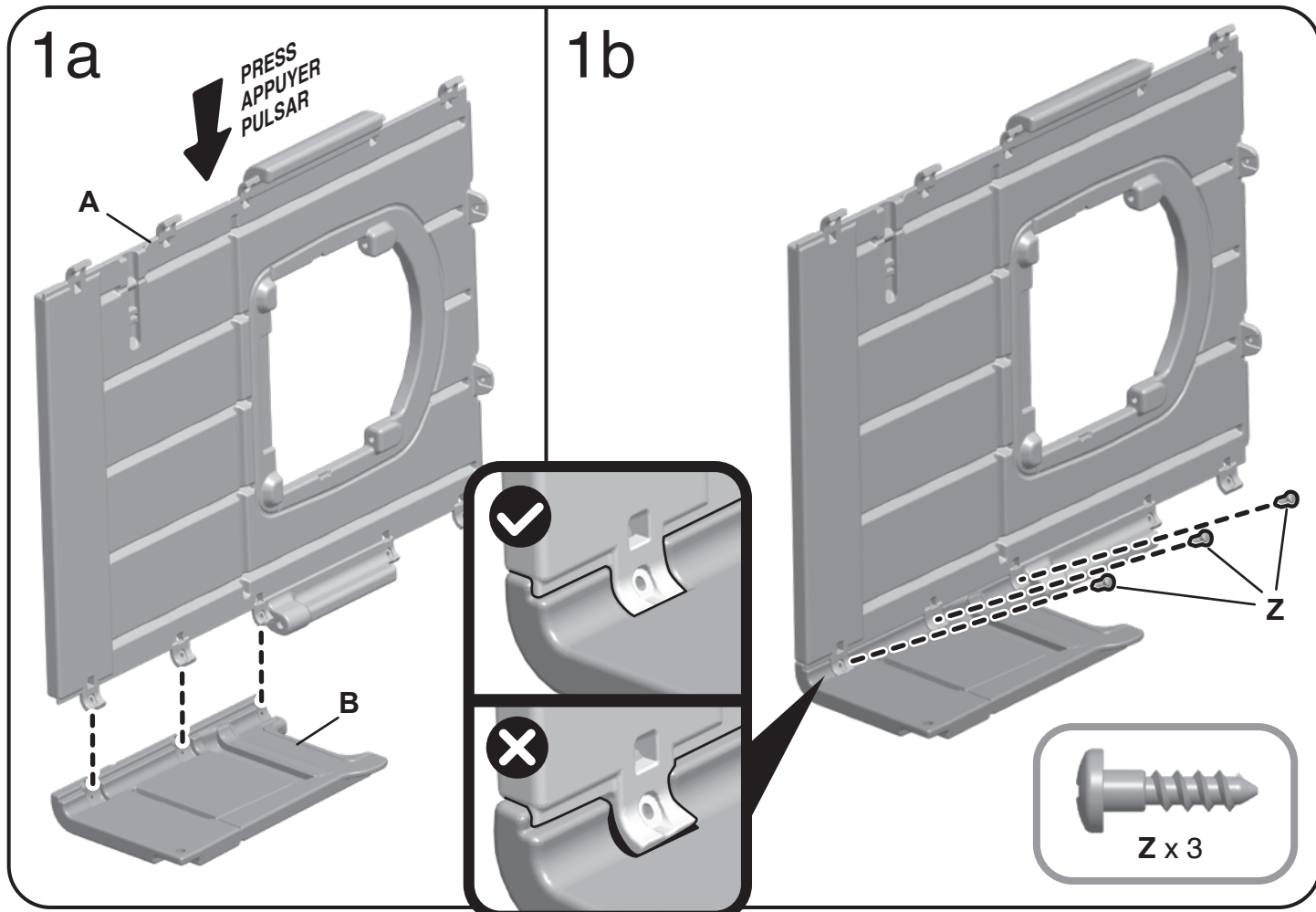

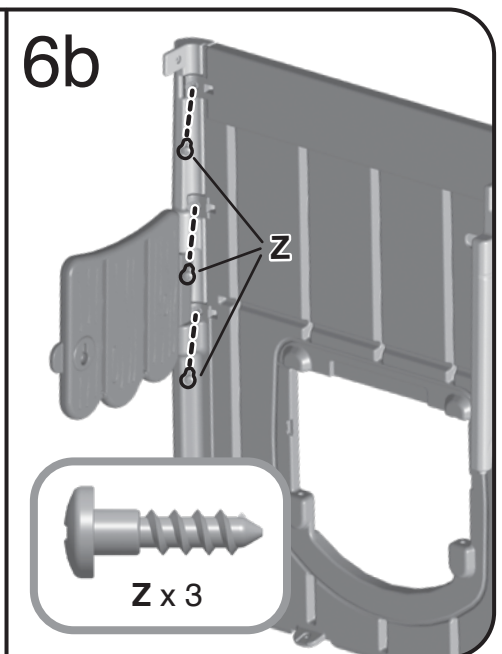
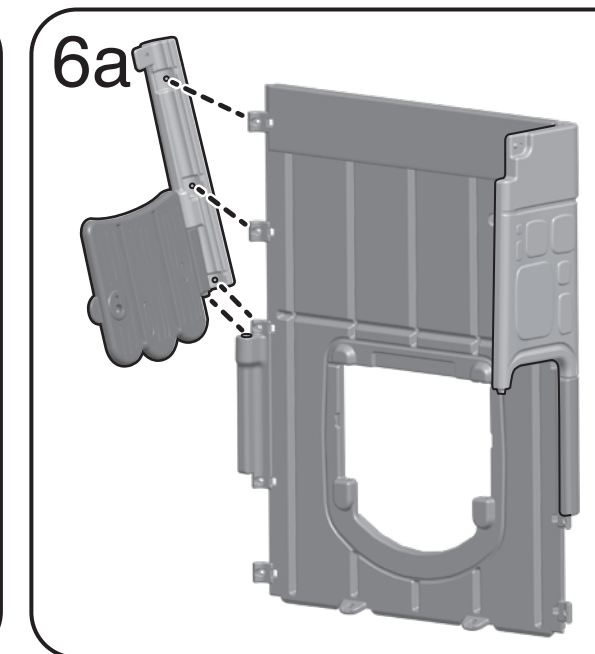
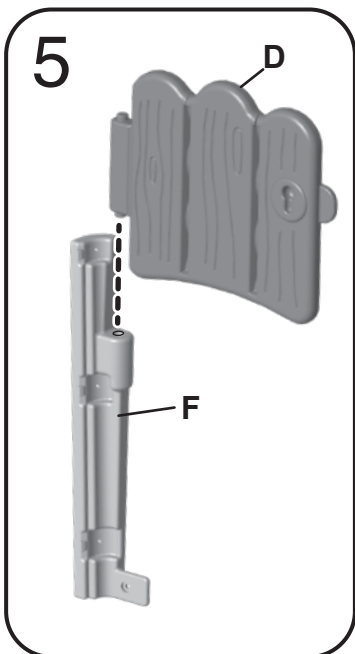
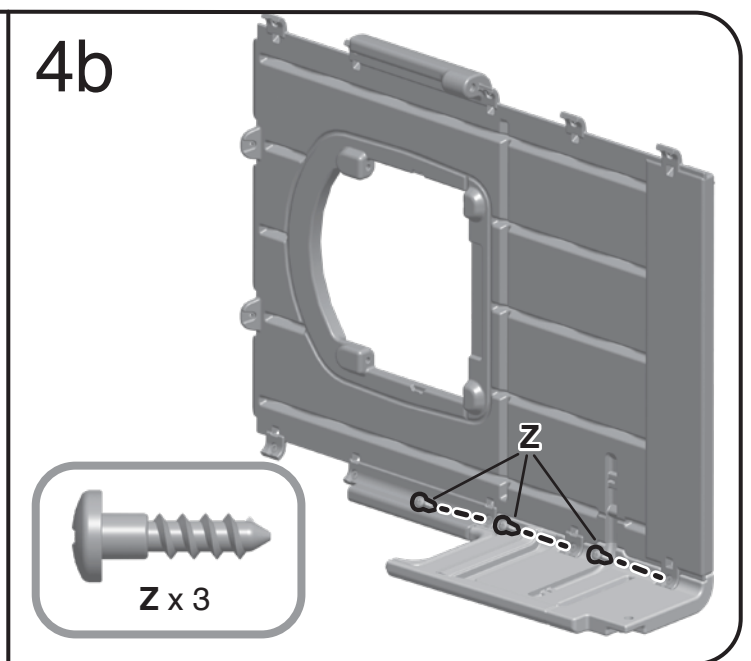
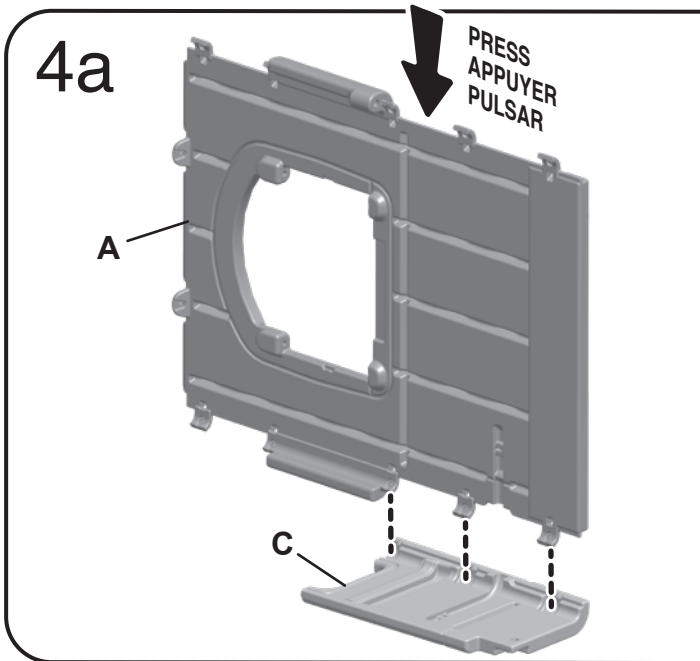
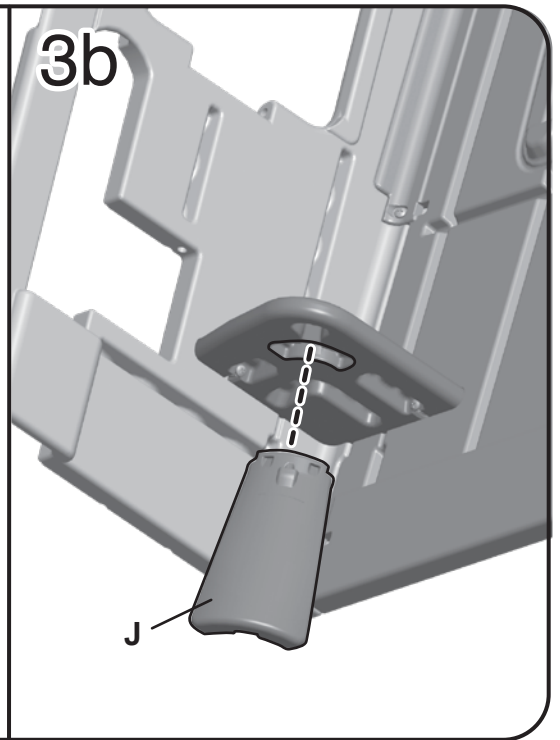
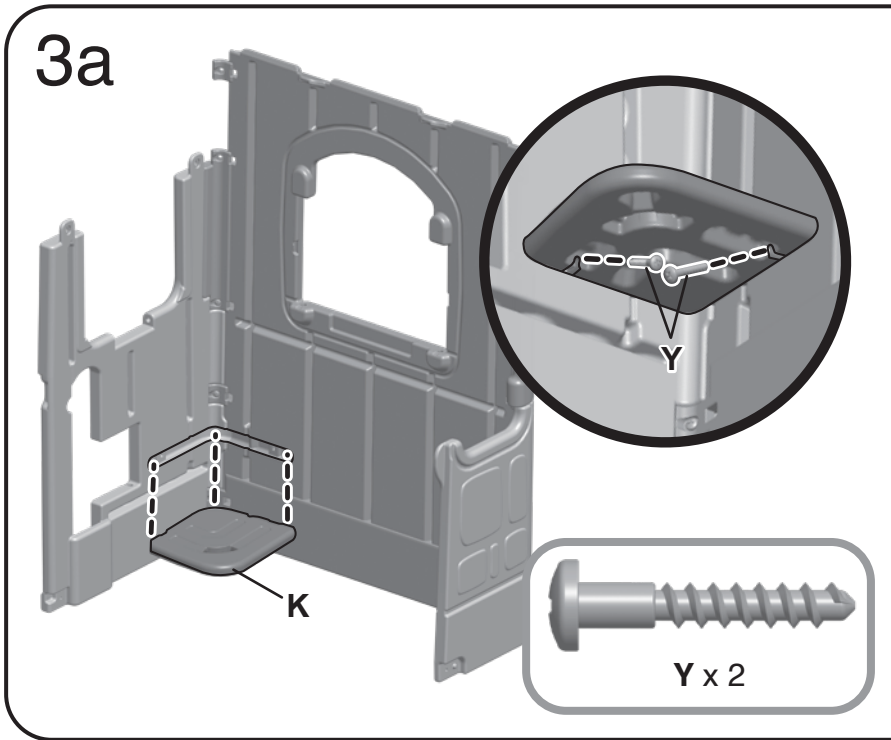

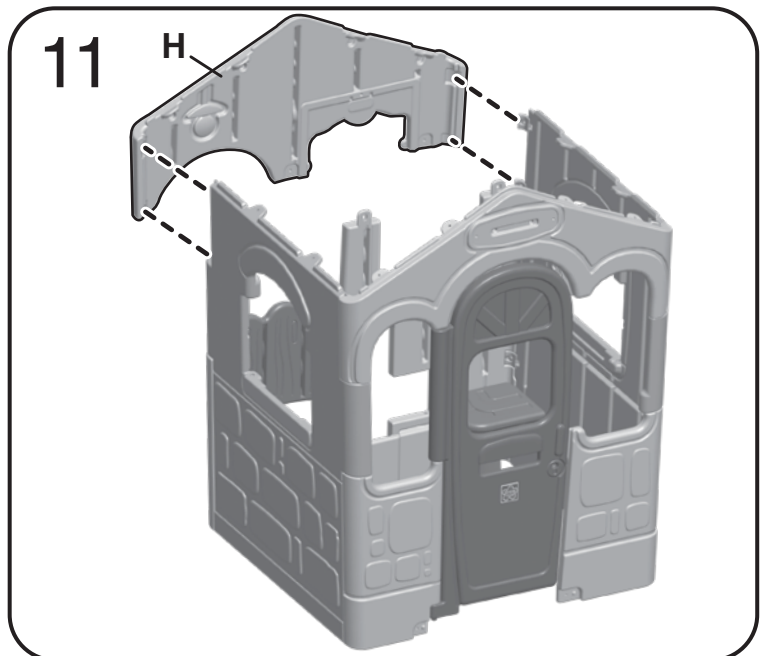
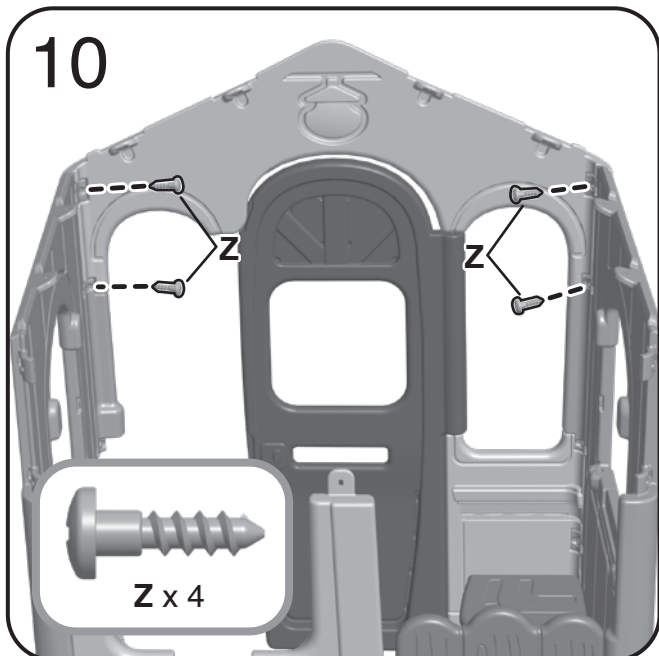
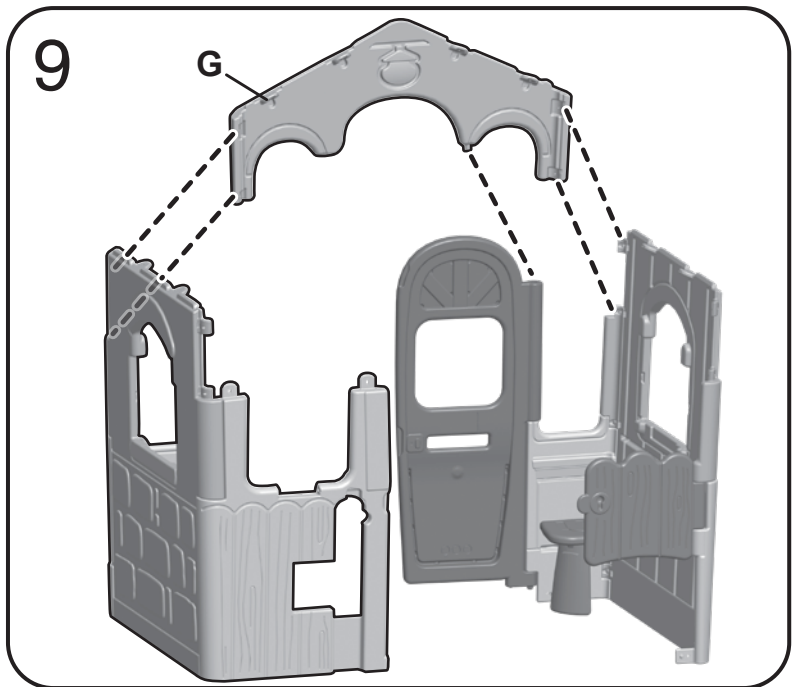
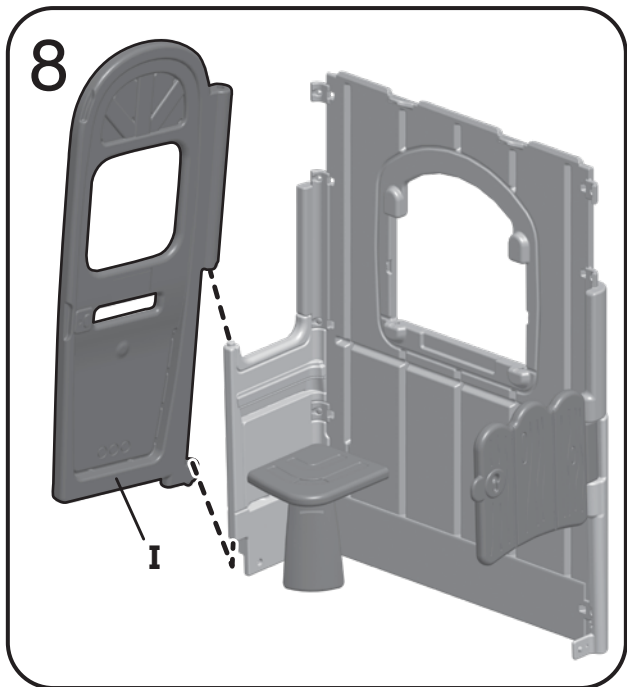
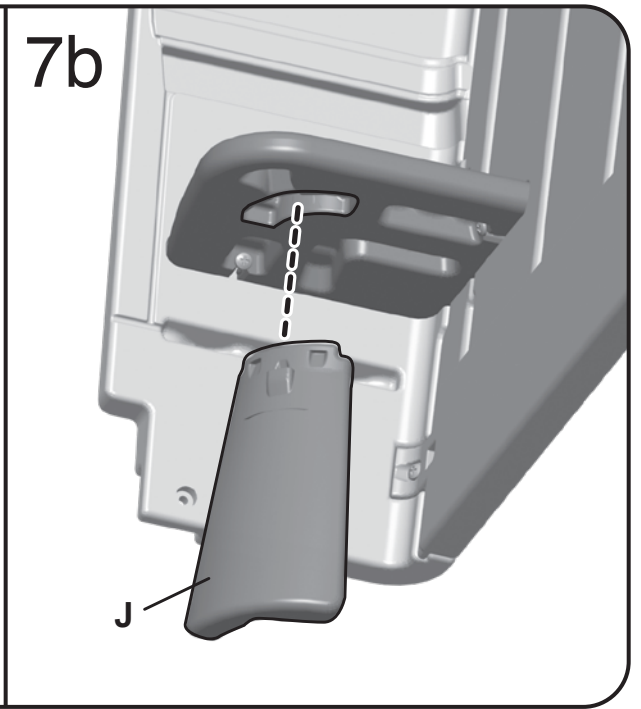
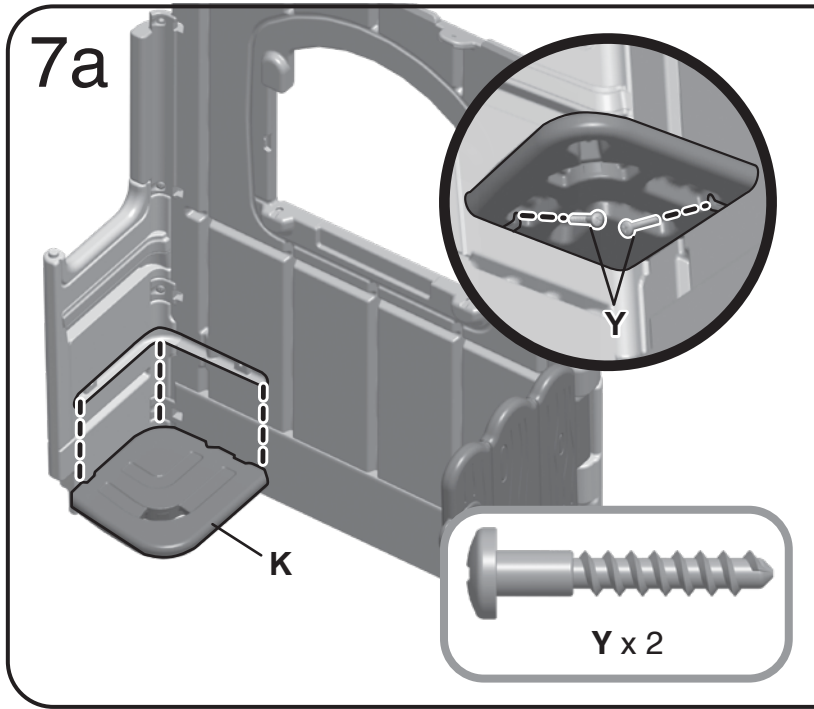

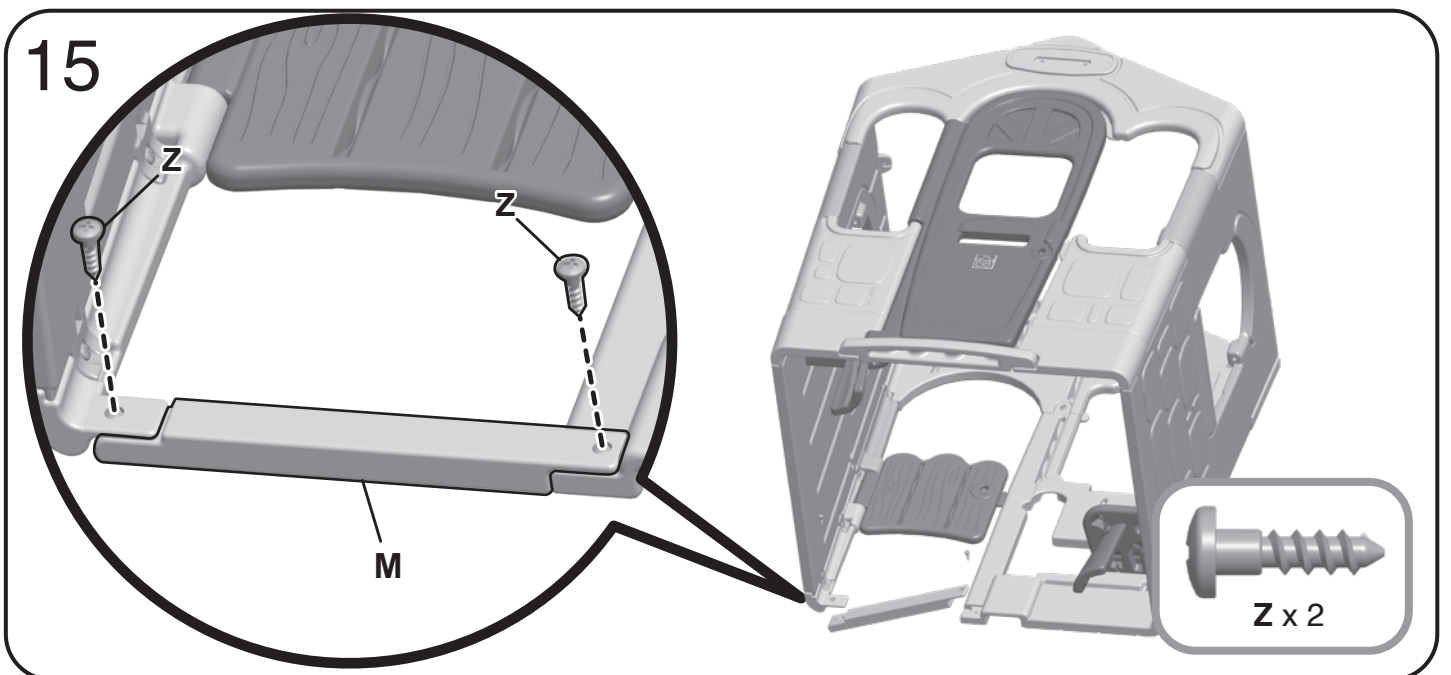
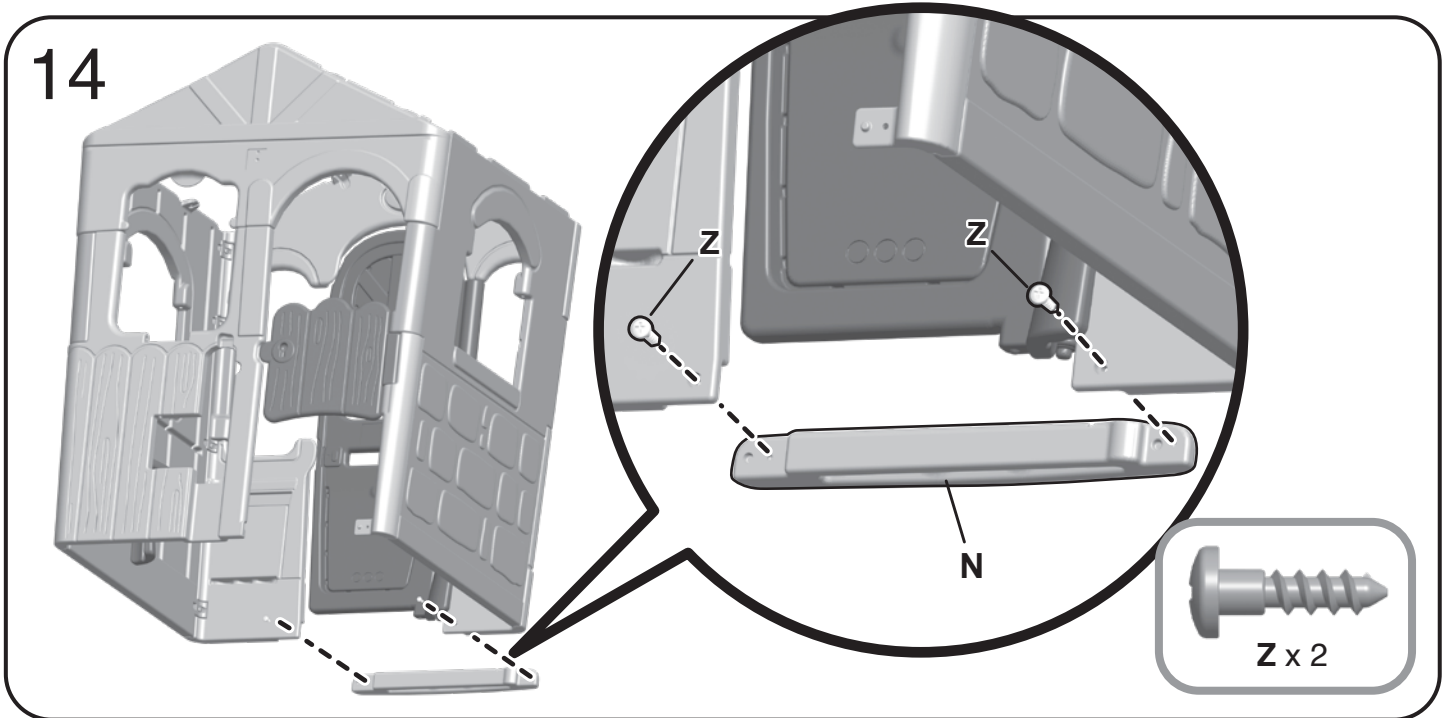
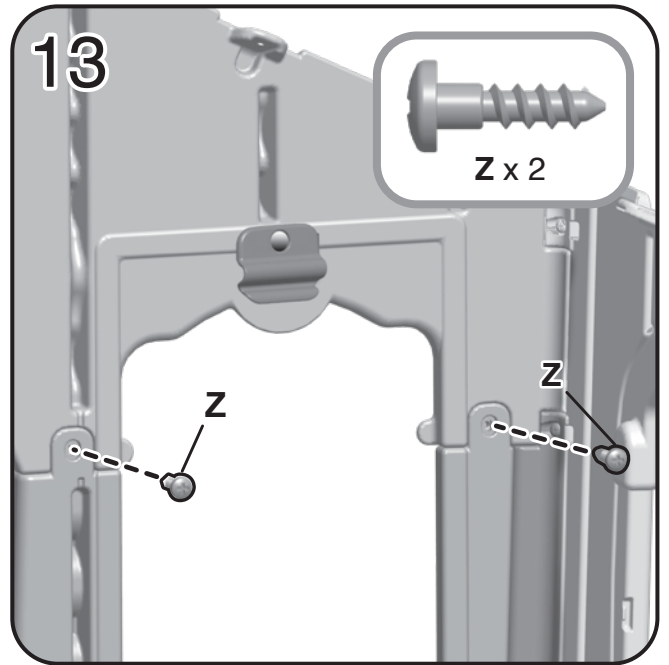
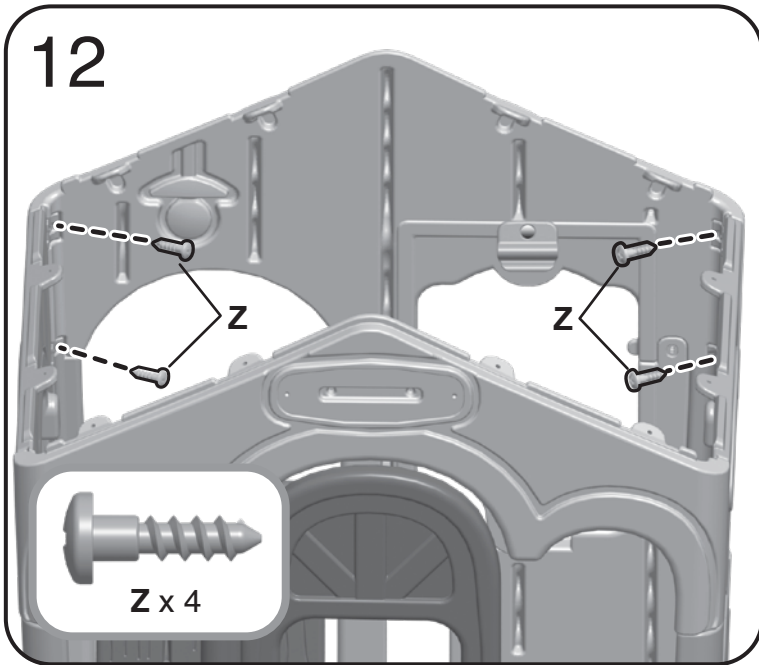

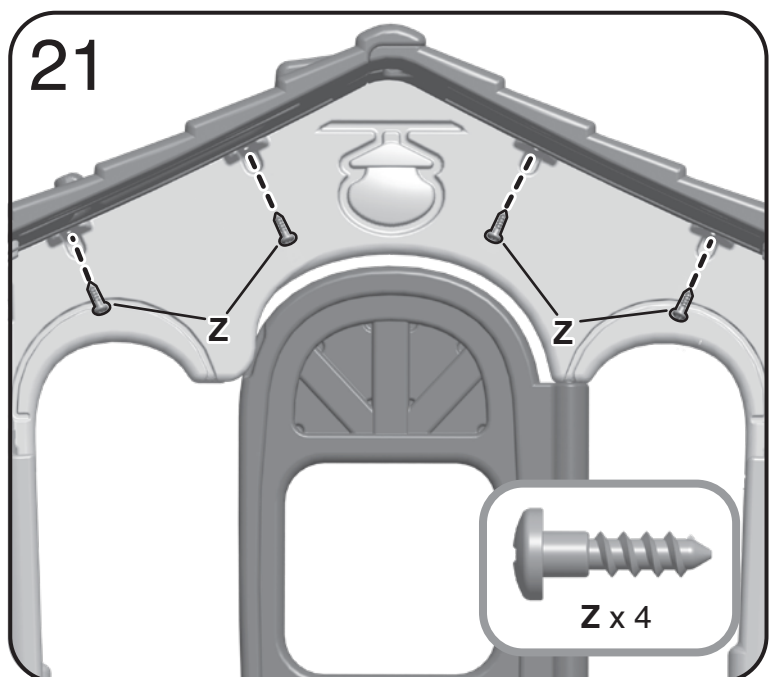
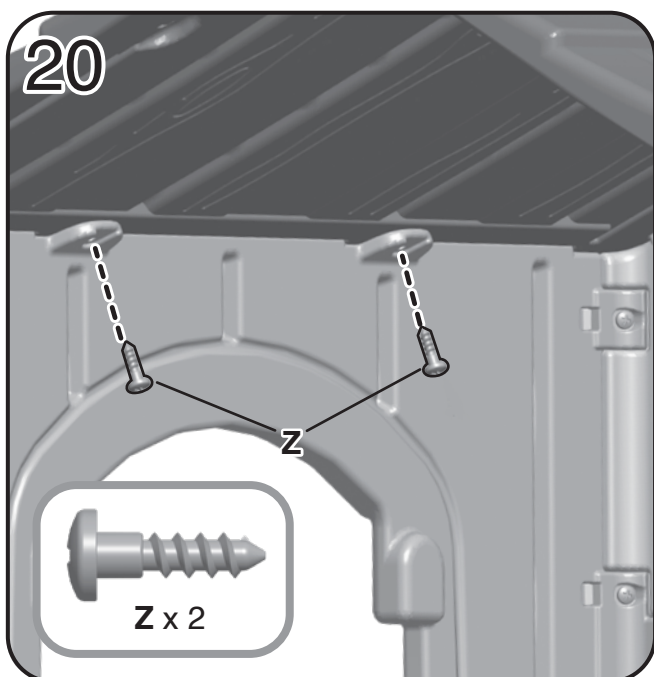
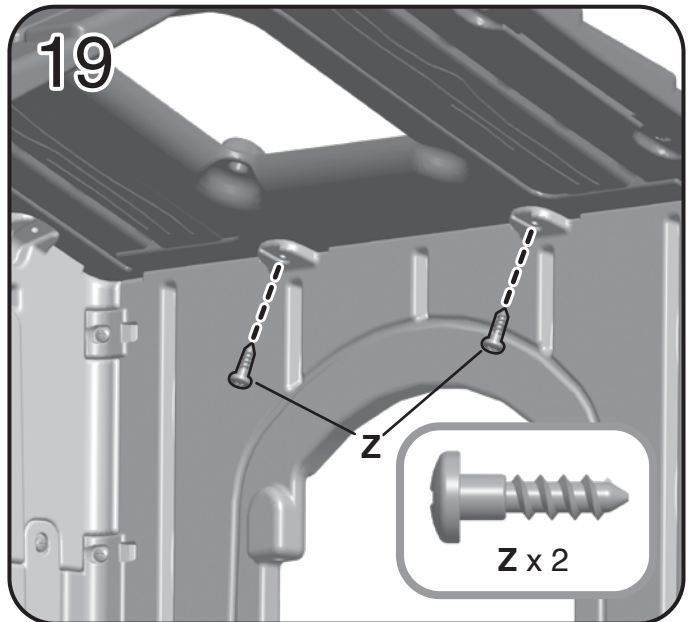
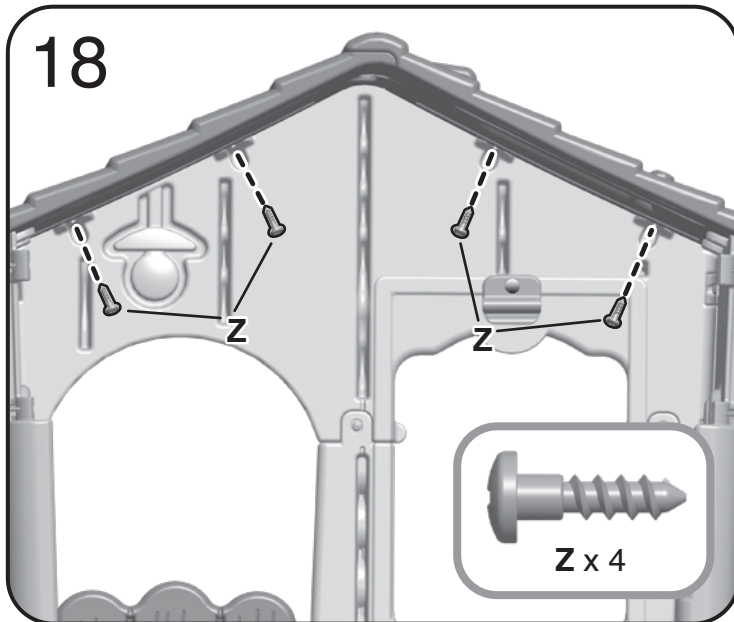
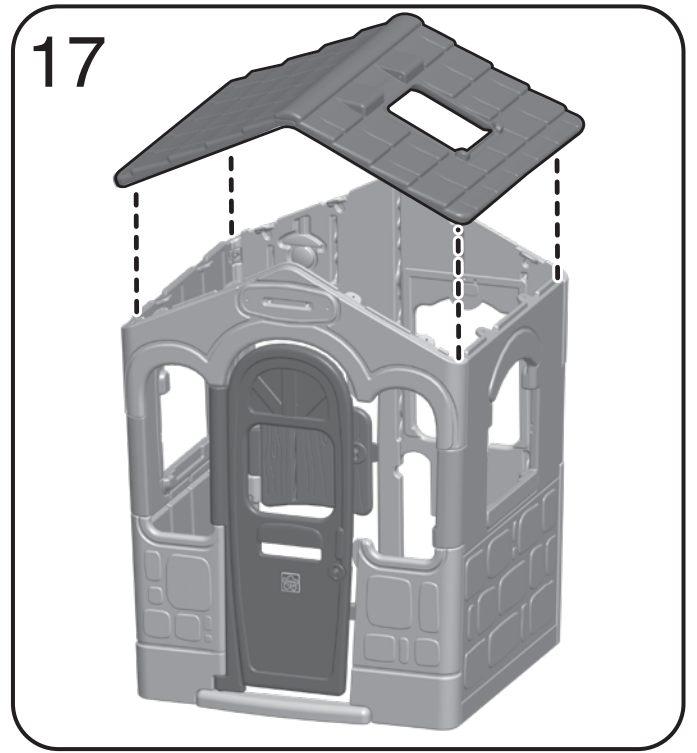
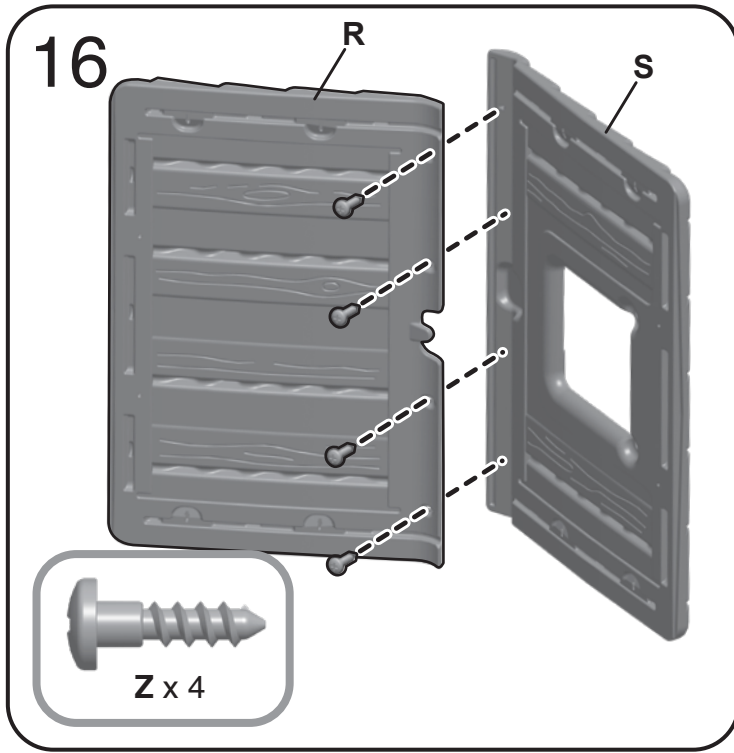

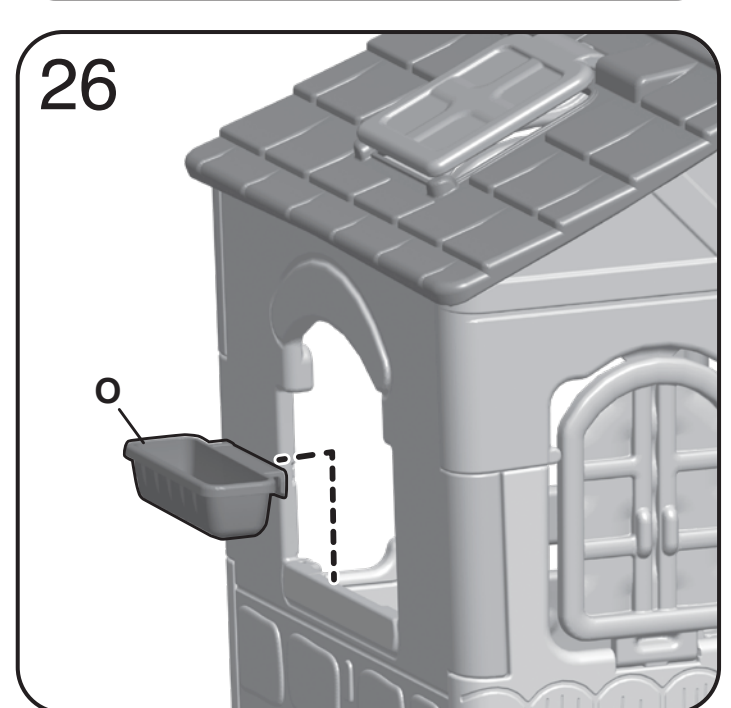
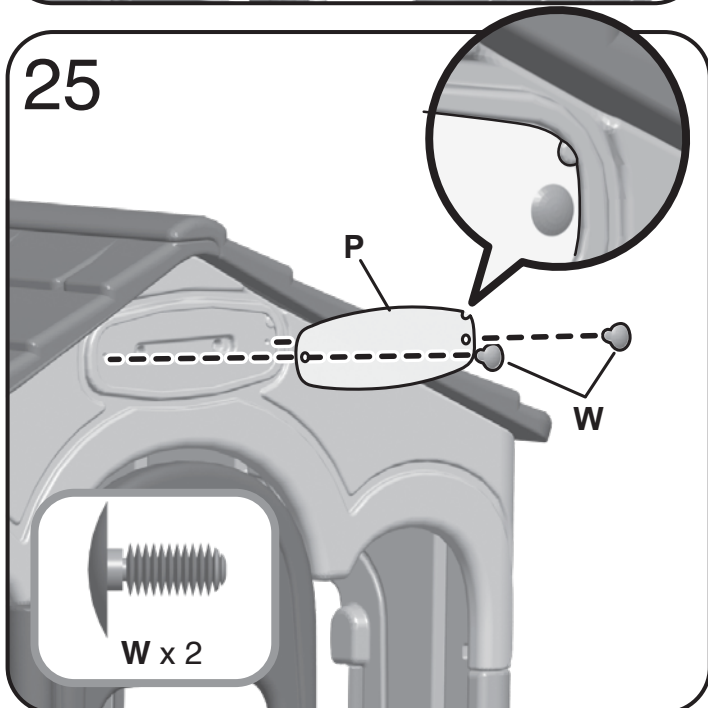
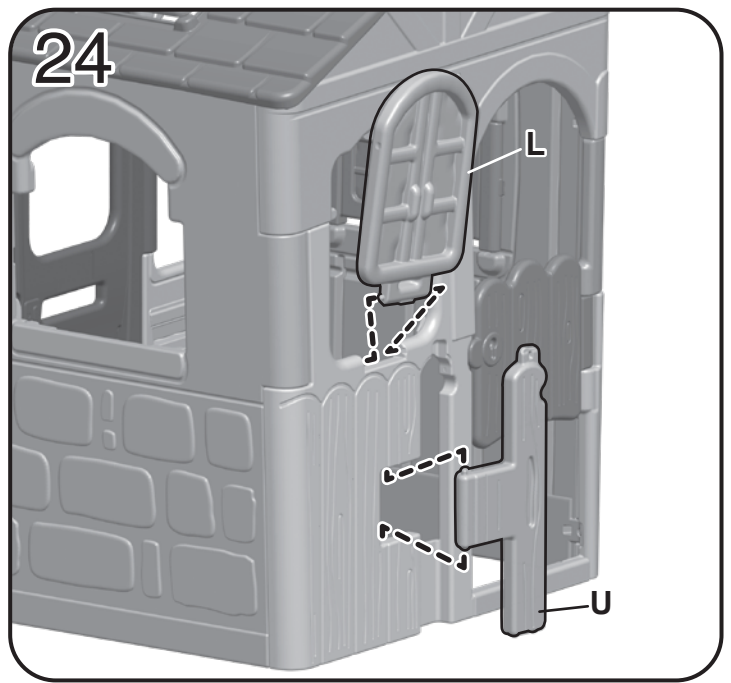
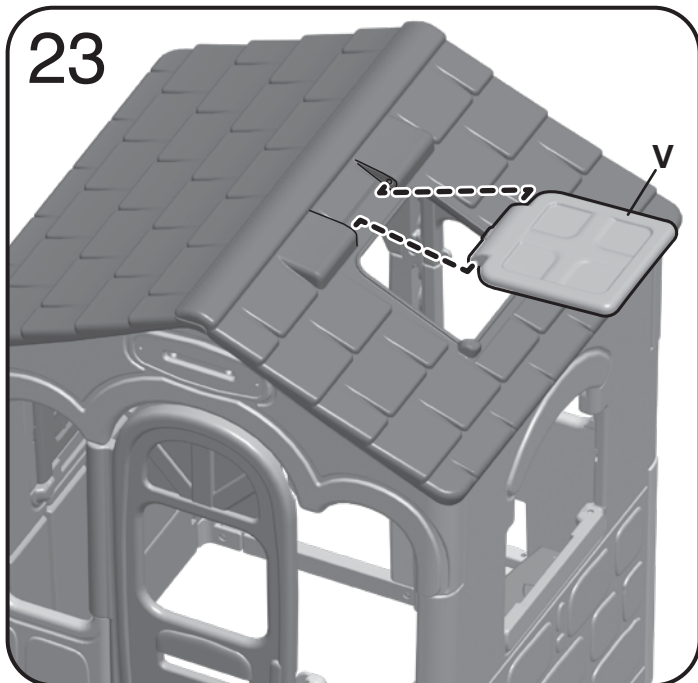
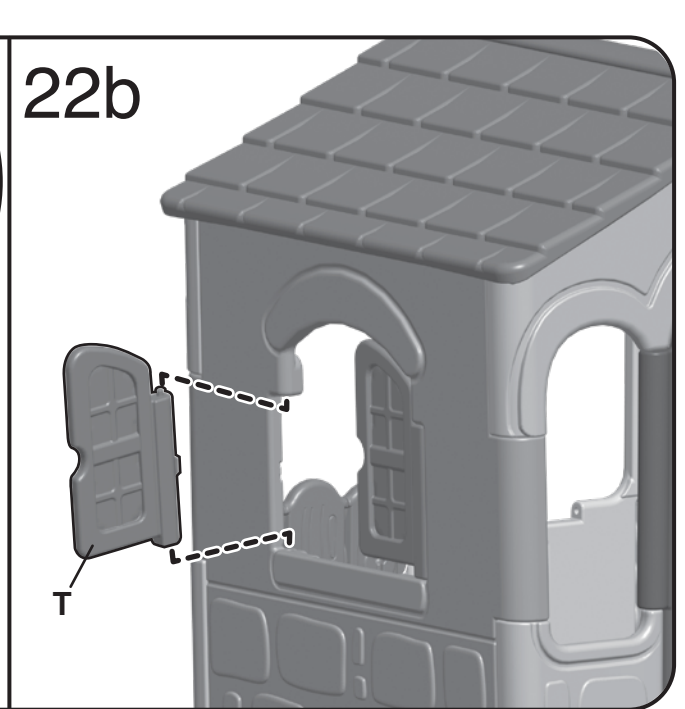
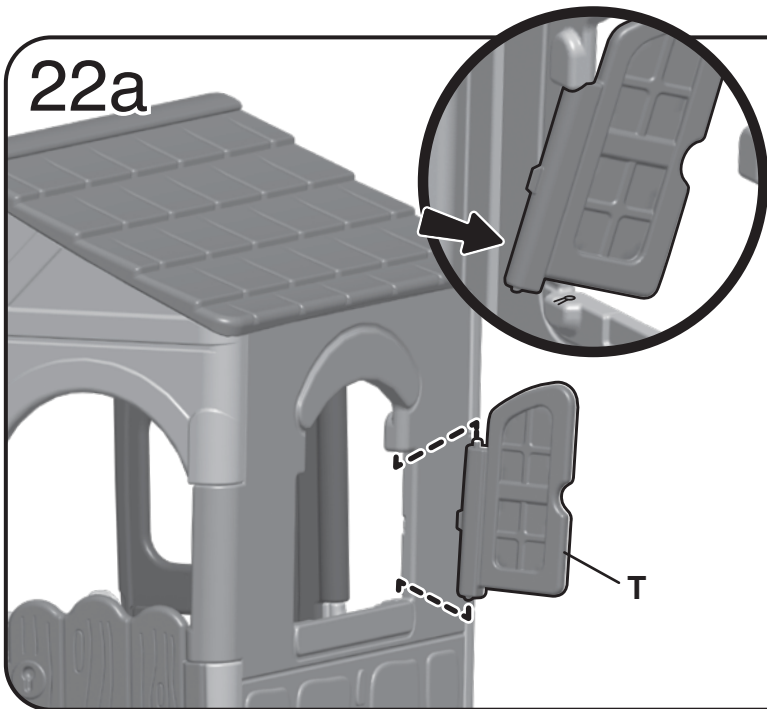

27



EN FOR DISPOSAL

The owner of this product should disassemble and dispose of the playground equipment in such a way that no unreasonable hazards will exist at the time the playground equipment is discarded.

FR POUR LE REJET

Le propriétaire de ce produit doit démonter et rejeter l'équipement de jeu de sorte à ne pas causer de risques déraisonnables au moment du rejet de l'équipement de jeu.

ES ELIMINACIÓN

El propietario de este producto debería desmontar y eliminar el columpio de modo que no exista ningún peligro en el momento en que el columpio se deseché.

EN LIMITED WARRANTY

(Not applicable in Australia and New Zealand)

Our products are covered under warranty for a period of 1 year* from the date of purchase, under normal use and service, against defective workmanship and material. If you have recently purchased this product and find it to be defective in any way, kindly return it to the "Source of Purchase" for a Full Refund or Exchange.

Should the product no longer be covered by your Purchase Receipt, or should you have any questions pertaining to our product, please call our Toll Free Customer Service for assistance.

Keep a copy of the UPC Code with proof of purchase receipt for any future Warranty Service. Please retain packaging and instruction manual for future reference.

*The warranty period is three (3) months for daycare or commercial purchasers.

FR GARANTIE LIMITÉE

(Non applicable en Australie et en Nouvelle-Zélande)

Nos produits sont couverts par la garantie pour une période de 1 année* à compter de la date d'achat, conditions normales d'utilisation et de service, contre tout défaut de fabrication et de matériau. Si vous avez récemment acheté ce produit et trouvé que c'était un défaut de toute façon, merci de le retourner à la «Source d'achat» pour un remboursement ou un échange. Si le produit n'est plus couvert par votre reçu d'achat, ou si vous avez des questions concernant nos produits, s'il vous plaît communiquer avec notre service à la clientèle sans frais d'assistance. Conservez une copie du code CUP avec preuve d'achat à un Service de Garantie avenir. S'il vous plaît garder instructions d'emballage et d'assemblage pour référence future.

*La période de garantie est de trois (3) mois pour les acheteurs des garderies ou professionnels.

ES GARANTIA LIMITADA

(No aplicable en Australia y Nueva Zelanda)

La garantía de nuestros productos cubre un periodo de 1 año* a partir de la fecha de compra, con uso y servicio normal, contra defectos de material y mano de obra. Si usted ha comprado este producto recientemente y le encuentra alguna clase de defecto, por favor, devuélvalo al «Sitio donde lo compro» para que le devuelvan el dinero o se lo cambien. Si su Recibo de compra ya no cubre el producto o si tiene alguna pregunta pertinente a nuestro producto, por favor llame a nuestra Línea Gratuita de Servicio al Cliente para obtener ayuda. Guarde una copia del Código UPC con el recibo de compra por si necesita Servicio de Garantía en el futuro.

Por favor guarde la caja y las instrucciones del ensamblaje para referencia futura.

*El periodo de garantía es tres (3) meses en guarderías o usos comerciales.



Théâtre du Manoir de campagne

INSTRUCTIONS D'ASSEMBLAGE

NE PAS JETER LA DOCUMENTATION IMPORTANTE. CONSERVER CES INSTRUCTIONS POUR RÉFÉRENCE ULTÉRIEURE. LIRE ATTENTIVEMENT TOUS LES ÉNONCÉS D'AVERTISSEMENTS DE SÉCURITÉ ET DE MISE EN GARDE AFIN DE RÉDUIRE LE RISQUE DE BLESSURES GRAVES POUVANT CAUSER LA MORT.



AVERTISSEMENT:

Lorsqu'il n'est pas monté, il contient des petites pièces potentiellement dangereuses, veuillez garder hors de portée du bébé.

POUR ÉVITER DES BLESSURES GRAVES:

N'installez PAS ce produit sur une surface dure. Une chute sur surface dure peut entraîner des blessures à la tête ou autres blessures sérieuses. Ne placez jamais le produit sur du ciment, de l'asphalte, du bois, de la terre compactée ou toute autre surface dure. Reouvrir les surfaces dures de moquette peut ne pas suffire à empêcher les blessures.

CONSIGNES DE SÉCURITÉ

AVERTISSEMENT. Avertissement. Uniquement pour une utilisation domestique. Convient à une utilisation intérieure et extérieure. Ce produit est conçu pour un usage résidentiel normal uniquement, et n'est pas prévu pour les écoles, parcs, garderies, crèches ou autres lieux publics.

AVERTISSEMENT. RISQUES D'ÉTOUFFEMENT - Pièces de petites dimensions. Ce produit contient des petits éléments et des bouts pointus nécessaires pour le montage. Avant le montage et au cours du montage de ce produit, gardez tous les composants hors de portée des enfants. Les pièces de petites dimensions présentent un risque d'étouffement pour les enfants de moins de 3 ans.

- **AVERTISSEMENT.** Ce produit est prévu pour une utilisation par des enfants de 1½ à 5 ans.
- **AVERTISSEMENT.** Poids maximal sur chaque chaise : 50lbs (23kg). Limite de 1 enfant.
- Assemblage par un adulte requis. Tournevis cruciforme nécessaire pour le montage (non inclus).
- Deux (2) adultes sont recommandés pour le montage.
- Apprendre aux enfants à utiliser correctement ce produit, uniquement après l'avoir correctement installé et assemblé, et pas d'une manière autre que celle prévue.
- Mettre ce produit sur le sol nivelé et au moins 2 mètres (6.5 pieds) loin d'un obstacle, des branches au-dessus de tête, la ligne de la buanderie ou les câbles électriques.
- La surveillance d'un adulte est obligatoire pour les enfants de tous âges à tout moment dans le cadre de l'utilisation de ce produit. Ne laissez jamais les enfants sans surveillance.



ATTENTION:

Suivez les instructions et avertissements qui suivent pour réduire les risques de blessures graves ou mortelles.

- Ne laissez PAS les enfants jouer sur ce produit tant qu'il n'est pas complètement installé.
- Ne laissez PAS les enfants se tenir ou marcher à proximité, devant, derrière ou sur le côté du produit en mouvement. Apprenez aux enfants à garder une distance de sécurité.
- Ne laissez PAS les enfants utiliser ce produit d'une manière non prévue.
- Les enfants doivent porter des vêtements appropriés lorsqu'ils sont sur ou à proximité du produit. Utilisez des chaussures bien ajustées qui n'ont pas de semelles glissantes. Ne laissez PAS les enfants porter des ponchos, écharpes, capuches, bijoux, chaussures détachées, vêtements amples, cravates, vêtements avec des cordons ou vêtements qui pourraient être potentiellement dangereux lors de l'utilisation de ce produit.
- Demandez aux enfants d'enlever leur casque de vélo ou d'autre sport pour utiliser ce produit.
- Assurez-vous que toutes les pièces sont bien assemblées avant utilisation.

SÉCURITÉ ET ENTRETIEN

- Le détenteur du produit est responsable du maintien sur le produit des étiquettes d'avertissements obligatoires.
- Vérifiez l'éventuelle présence de boulons et de bords pointus sur tous les couvercles, et remplacez si nécessaire.
- Remplacez les pièces défectueuses conformément aux instructions du fabricant.
- N'autorisez PAS les enfants à grimper ou à jouer sur le produit s'il est mouillé. Il peut être glissant lorsqu'il est mouillé.
- Ne laissez PAS ce produit exposé à la lumière directe du soleil, contrôlez la température à la surface du produit.
- Ne JAMAIS attacher des matériaux qui ne sont pas conçus spécialement pour ce produit, tels que (mais pas seulement) des cordes à sauter, cordes à linge, lances pour animaux, câbles et chaînes. Ceux-ci engendrent un risque d'étouffement dangereux.
- Jetez tous les emballages adéquatement après que l'unité soit assemblée.
- Démontez ce produit et disposez-en de façon sécurisée afin qu'il ne présente aucun danger pour quiconque lors de sa mise au rebut.
- Au début de la saison des jeux en extérieur et à intervalles réguliers pendant la période d'utilisation :
 - Vérifiez que tous les boulons et écrous sont bien serrés, et resserrez-les si nécessaire ;
 - Huilez tous les éléments métalliques mobiles ;
 - Vérifiez qu'il n'y a pas de bords tranchants sur les protections et boulons et remplacez-les si c'est le cas ;
 - Vérifiez les sièges de balançoire, les chaînes, les cordes et les autres éléments de suspension pour vous assurer qu'ils ne sont pas détériorés ; le cas échéant, remplacez-les en respectant les instructions du fabricant ;
 - Vérifiez si des morceaux métalliques ne sont pas rouillés. Si c'est le cas, il faut sabler et repeindre en utilisant de la peinture sans plomb selon les exigences de 16 CFR 1303.
- Deux fois par mois pendant la saison :
 - Resserrer toutes les pièces.
 - Vérifiez toutes les parties de protection sur les boulons, les tuyaux, les extrémités et les angles. Remplacez-les si elles ont du jeu, si elles sont fendues ou manquantes.
 - Ratissez et contrôlez la profondeur du matériau de la surface de protection en vrac pour empêcher son compactage et maintenir la profondeur appropriée. Remplacez si nécessaire.
- Une fois par mois pendant la saison de jeu :
 - Vérifiez toutes les pièces mobiles, y compris les sièges de balançoire, les câbles et les chaînes, pour détecter toute usure, rouille ou autre détérioration. Remplacez au besoin.
- Al final de cada temporada de juego o cuando la temperatura descienda por debajo de 0°C / 32°F:
 - Ratissez et contrôlez la profondeur du matériau de la surface de protection en vrac pour empêcher son compactage et maintenir la profondeur appropriée. Remplacez si nécessaire.
 - Ne laissez pas le produit en extérieur et gardez-le en intérieur. Dans des conditions météorologiques extrêmes, les parties en plastique perdent de leur résistance et peuvent devenir friables et cassantes en cas d'impact.
- N'utilisez jamais de pinces pour resserer les écrous, cela peut provoquer des dégâts sur la peinture et la peinture spéciale anti-corrosion.
- Resserez de manière sûre tous les boulons et écrous. Si on ne les vérifie pas régulièrement, les boulons peuvent se desserrer ou s'égarer et les pièces peuvent se détacher et provoquer des blessures.
- Lorsque le moment est venu de désassembler et ranger ce terrain de jeu, veuillez totalement désassembler l'unité et la ranger dans un endroit sûr et de manière à ce qu'elle ne présente aucun danger pour les personnes.

Tableau à effaçage à sec

- Effacer complètement la surface d'effaçage à sec avant de ranger le tableau pour longtemps.
- Il est recommandé de tester les marqueurs effaçables à sec (à acheter séparément) sur une petite portion du tableau avant de permettre à l'enfant de jouer avec celui-ci.
- Pour de meilleurs résultats, utilisez uniquement les marqueurs, crayons lavables effaçables à sec (vendus séparément).

SERVICE À LA CLIENTÈLE / QUESTIONS



service@grow-n-up.com
www.grow-n-up.com

FR LISTE DES PIÈCES

| # | DESCRIPTION | QTÉ |
|---|------------------------------|-----|
| A | Panneau latéral | 2 |
| B | Panneau avant (R) | 1 |
| C | Panneau avant (L) | 1 |
| D | Porte de derrière | 1 |
| E | Panneau arrière | 1 |
| F | Support de la porte arrière | 1 |
| G | Support pour le toit avant | 1 |
| H | Support pour le toit arrière | 1 |
| I | Porte principale | 1 |
| J | Pied de siège | 2 |
| K | Panneau de siège | 2 |
| L | Table/Fenêtre | 1 |
| M | Barre du panneau arrière | 1 |
| N | Barre du panneau avant | 1 |
| O | Panier suspendu | 1 |
| P | Enseigne de maison | 1 |
| Q | Trombone | 1 |
| R | Toit | 1 |
| S | Toit avec fenêtre | 1 |
| T | Fenêtre | 2 |
| U | Pied de table | 1 |
| V | Fenêtre sur le ciel | 1 |
| W | Vis en plastique 1 | 2 |
| X | Vis en plastique 2 | 1 |
| Y | Vis M6 36 mm | 4 |
| Z | Vis M6 22 mm | 42 |

©2020 Crayola.
PRODUIT SOUS LICENCE OFFICIELLE
Grow'n Up Limited. Tous droits réservés.
Tsim Sha Tsui, Hong Kong.
FABRIQUÉ EN CHINE (SZ)



Mansión Campestre de Juguete

No. 2045
Edad: 1½ - 5y

ES

INSTRUCCIONES DE ENSAMBLAJE

MANTENGA LAS INSTRUCCIONES DEL ENSAMBLAJE PARA REFERENCIA FUTURA. CUMPLA TODAS LAS ADVERTENCIAS DE SEGURIDAD Y PRECAUCIONES PARA REDUCIR LA POSIBILIDAD DE SUFRIR LESIONES GRAVES O MORTALES. ADVERTENCIA: LA INSTALACIÓN INADECUADA O MOVIMIENTOS DE BALANCEO EN EL ARO PUEDEN CAUSAR LESIONES GRAVES O LA MUERTE.



ADVERTENCIA:

Cuando el juego está desmontado puede contener piezas pequeñas potencialmente peligrosas, por este motivo debe mantenerse fuera del alcance de los bebés.

PARA EVITAR LESIONES GRAVES:

No instale este producto sobre una superficie dura. Las caídas una superficie dura podría provocar heridas en cabeza u otras heridas graves. Nunca coloque en concreto, asfalto, madera, tierra u otra superficie dura. El alfombrado sobre el piso duro podría no prevenir las heridas.

INSTRUCCIONES DE SEGURIDAD

ADVERTENCIA: Para uso exclusivamente doméstico en interior y exterior. Este producto está diseñado únicamente para su uso residencial normal, y no está destinado para su uso en escuelas, parques, guarderías infantiles, u otros lugares públicos.

ADVERTENCIA: PELIGRO DE ASFIXIA - Piezas pequeñas. Este producto tiene esquinas cortantes y piezas pequeñas necesarias para su ensamblaje. Antes de y durante el ensamblaje de este producto, guarde las pequeñas piezas fuera del alcance de los niños. Las piezas pequeñas son un peligro para niños menores de 3 años.

- **ADVERTENCIA.** Este producto está diseñado para ser usado por niños de 1½ - 5 años.
- **ADVERTENCIA.** El límite de peso máximo en cada asiento es: 50 lbs (23 kg). Solamente un niño.
- Debe ser ensamblado por un adulto. El ensamblaje requiere del uso de un desatornillador Phillips (no incluido).
- Se recomienda ensamblar entre dos (2) adultos.
- Instruya a los niños para que no utilicen el producto salvo que esté correctamente ensamblado. NO permita que los niños utilicen este producto en cualquier otra forma que no sea la mencionada en estas instrucciones.
- Se recomienda colocar el juguete de actividades sobre una superficie nivelada a por lo menos 2m (6,5 pies) de cualquier estructura u obstrucción como una valla, un garaje, una casa, ramas sobresalientes, cuerdas para tender ropa o cables eléctricos.
- Se requiere de la supervisión directa de los niños de cualquier edad en cualquier momento cuando están alrededor de este producto. Nunca deje a los niños solos.



PRECAUCIÓN:

El cumplimiento de las siguientes recomendaciones y advertencias reducirá la posibilidad de sufrir un accidente grave o mortal.

- NO permita que los niños jueguen con este producto hasta que esté completamente instalado.
- NO permita que los niños se pongan de pie, caminen cerca, detrás, delante, o entre el producto en movimiento. Instruya a los niños para que mantengan una distancia de seguridad.
- NO permita que los niños utilicen este producto en cualquier otra forma que no sea la mencionada en estas instrucciones.
- Vista a los niños apropiadamente, mientras que los niños están en y alrededor de este producto. Use los zapatos bien ajustados con suela que no se deslice. NO permita que los niños usen ponchos, bufandas, capuchas, joyas, zapatos flojos, vestidos flojos, corbatas, vestidos con cordones no amarrados o los que puedan ser potencialmente peligrosos durante el uso de este producto.
- Instruya a los niños para que se quiten el casco de bicicleta u otro tipo de casco, antes de utilizar este producto.
- Antes de utilizar el producto, asegúrese de que todas las piezas estén correctamente instaladas.

SEGURIDAD Y MANTENIMIENTO

- El propietario de este producto será responsable de mantener la legibilidad de las etiquetas de advertencia.
- Compruebe todos los tornillos, bordes y esquinas del juguete al principio de cada temporada de uso.
- Sustituya los componentes defectuosos de conformidad con las instrucciones del fabricante.
- NO permita que los niños suban o jueguen cuando el producto está mojado. Podrían resbalar cuando la casa está mojada.
- NO deje este artículo expuesto a vientos fuertes y condiciones meteorológicas adversas.
- NO acople ningún material que no haya sido diseñado específicamente para ser utilizado con este producto, por ejemplo (pero no exclusivamente) cuerdas para saltar, hilo de tendedores de ropa, correas para perros, cables y cadenas, porque podrían provocar el estrangulamiento.
- Deseche todo el material de empaque correctamente después de montar la unidad.
- Desmonte y elimine este producto en un lugar y modo seguro, para evitar situaciones peligrosas a otras personas que podrían estar en contacto con el producto desechado.
- Al comienzo de cada temporada, así como a intervalos regulares durante la temporada de uso:
 - verifique que todas las tuercas y pernos estén apretados y apriételos cuando sea necesario;
 - lubrique todas las piezas móviles metálicas;
 - verifique que todos los revestimientos y tornillos no tengan bordes afilados y reemplácelos cuando sea necesario.
 - verifique los asientos de los columpios, cadenas, cuerdas y otros medios de sujeción para comprobar que no presentan signos de deterioro; reemplácelos cuando sea necesario siguiendo las instrucciones del fabricante;
 - Examine todas las piezas metálicas para detectar si están oxidadas. Si así fuera, debe lijar y repintar estas zonas utilizando pintura sin plomo que cumpla la normativa 16 CFR 1303.
- Dos veces al mes durante la temporada de juego:
 - Ajuste todas las piezas.
 - Examine todas las tapas que cubren pernos, tubos, bordes y esquinas. Sustitúyalas si estuvieran sueltas, agrietadas o si faltaran.
 - repase y compruebe la profundidad de los materiales de relleno protectores de la superficie para evitar su compactación y para mantener la profundidad adecuada. Sustitúyalos cuando sea necesario.
- Una vez al mes durante la temporada de juego:
 - Revise todas las partes móviles incluyendo los asientos de los columpios, las cuerdas, los cables y cadenas para comprobar si están oxidados o deteriorados de alguna otra forma. Reemplácelos según sea necesario.
- Al final de cada temporada de juego o cuando la temperatura descienda por debajo de 32°F / 0°C:
 - Rasque y compruebe la profundidad del material suelto de relleno que compone la superficie protectora, para evitar que este material se compacte y poder mantener la profundidad adecuada. Sustituya cuando sea necesario.
 - Retire el producto y almacénalo en el interior. Cuando hace frío extremado, los materiales plásticos pierden elasticidad y pueden quebrarse y agrietarse con los impactos.
- No utilice alicates para ajustar tornillos – los alicates podrían dañar la pintura decorativa y la pintura especial anti-corrosión.
- Ajuste todas las tuercas y pernos correctamente. Si no se examinan con regularidad, los pernos podrían soltarse o perderse y las piezas podrían caer y provocar lesiones.
- Cuando sea momento de desmontar y desechar este equipamiento, desmonte por completo la unidad y deséchela en un lugar seguro y de modo que no presente ningún peligro a ninguna persona.

Borrado en seco

- Borre completamente la superficie magnética para borrado en seco antes de guardarla durante un período de tiempo prolongado.
- Se recomienda que pruebe su Rotulador para pizarra blanca (compra por separado) en una zona pequeña de la pizarra antes de dejar al niño jugar con ella.
- Para disfrutar del mejor resultado, utilice solo Lápices de Cera Borrables Lavables y Rotuladores Lavables de (se adquieren por separado).

| ES LISTA DE LAS PARTES | | |
|------------------------|--------------------------|-------|
| # | DESCRIPCIÓN | Cant. |
| A | Panel Lateral | 2 |
| B | Panel Frontal (D) | 1 |
| C | Panel Frontal (I) | 1 |
| D | Puerta Posterior | 1 |
| E | Panel Posterior | 1 |
| F | Soporte Puerta Posterior | 1 |
| G | Soporte Techo Frontal | 1 |
| H | Soporte Techo Posterior | 1 |
| I | Puerta Principal | 1 |
| J | Pata de Asiento | 2 |
| K | Panel de Asiento | 2 |
| L | Mesa / Ventana | 1 |
| M | Back Panel Bar | 1 |
| N | Front Panel Bar | 1 |
| O | Canastilla Colgante | 1 |
| P | Letrero de la Casa | 1 |
| Q | Clip | 1 |
| R | Techo | 1 |
| S | Techo con ventana | 1 |
| T | Ventana | 2 |
| U | Pata de Mesa | 1 |
| V | Claraboya | 1 |
| W | Tornillo Plástico 1 | 2 |
| X | Tornillo Plástico 2 | 1 |
| Y | Tornillo M6 36 mm | 4 |
| Z | Tornillo M6 22 mm | 42 |

SERVICIO AL CLIENTE / CONSULTAS



service@grow-n-up.com
www.grow-n-up.com

©2020 Crayola.
PRODUCTO BAJO LICENCIA OFICIAL
Grow'n Up Limited. Todos derechos reservados.
Tsim Sha Tsui, Hong Kong.
HECHO EN CHINA (SZ)